

Sayın Müşterimiz

Bir Tofaş otomobili seçtiğiniz için sizi tebrik ederiz. Bu kitabı, yeni otomobilinizin tüm özelliklerini tanımanıza ve onu mümkün olan en iyi şekilde kullanabilmenize yardımcı olmak için hazırladık.

Otomobilinizi kullanmadan önce , kitabı tamamen okumalısınız. Bu kitapta, otomobilinizin teknolojik özelliklerinden en iyi şekilde yararlanmanıza yardımcı olacak; otomobilin kullanımı ile ilgili bilgiler, tavsiyeler ve önemli uyarıların yanı sıra, kendi güvenliğiniz ve araç ile çevrenin korunması hakkında da çok önemli tavsiyeler bulacaksınız.

Bu el kitabı ile birlikte size bir de garanti belgesi verilecektir. Garanti belgesi, garanti şartlarını, ücretsiz servis kuponunu ve otomobilinizin periyodik servis kuponlarını kapsamaktadır.

Otomobilinizi güle güle kullanın.

TOFAŞ OTO TİC. A.Ş.





OTOMOBİLİ DOĞRU KULLANMANIZA YARDIM EDECEK SEMBOLLER

Bu sayfada göreceğiniz semboller çok önemlidir. Dikkatinizi çekmek için el kitabına konulan bu sembollerini gördüğünüzde; durup, dikkatle okumalısınız.

Gördüğünüz gibi, her sembol; değişik alanlardaki konuları kolay ve açık bir şekilde tanımlamak için değişik biçim ve renklere sahiptir.



Şahsi güvenlik

Dikkat. Bu talimatların tamamen veya kısmen yerine getirilmemesi; sürücü, yolcular veya diğer şahıslar için ciddi bir tehlike oluşturabilir.



Çevresel koruma

Bu sembol aracın çevreye zarar vermemesini sağlamak için yapmanız gereken doğru şeyleri gösterir.



Otomobilin korunması

Dikkat. Bu talimatların tamamen veya kısmen yerine getirilmemesi otomobilde ciddi hasarlara yol açar ve bazen garantinin de geçersiz kalmasına sebep olur.

ÖN PANEL

Doğan S-SLX, Kartal S-SLX

Gösterge tablosu

Ön (ve arka) cam yıkama/silecek kumanda kolu

Jikle*

Motor kaputu açma kolu

Dış lambalar kumanda kolu

Sinyal kolu

Çakmak

Kül tablası

Radyo yuvası

Ön cam hava yönelticisi

Torpid

Yan hava yönelticisi

Kumanda düğmeleri

Isıtma havalandırma kumanda düğmeleri

Orta hava yönelticisi

El freni

* : Enjeksiyonlu modellerde mevcut değildir.

İÇİNDEKİLER

OTOMOBİLİN TANITIMI		SAYFA 7
OTOMOBİLİN KULLANILIŞI		SAYFA 41
ACİL DURUMDA YAPILACAKLAR		SAYFA 53
OTOMOBİLİN BAKIMI		SAYFA 65
TEKNİK ÖZELLİKLER		SAYFA 87
FİHRİST		SAYFA 103

TOFAŞ SÜPER SERVİS



Tek Telefon: Tofaş Acil Servis'e Türkiye'nin her yerinden 0 800 261 85 50 numaralı ücretsiz telefonu arayarak ulaşabilirsiniz. Bu numarayı aradıktan sonra, yardım için başka bir yerle daha temas kurmanıza gerek kalmayacaktır.



24 Saat Hizmetinizde: Yılın 365 günü, günün her saati, Tofaş Acil Servis Hattı'nı her aradığınızda, karşınıza bir Tofaş Acil Servis görevlisi çıkacak ve gezici ekiplerimizin hemen size ulaşmalarını sağlayacaktır.



Her Yerde Yanınızda: Tofaş Acil Servis, Türkiye'de ve K.K.T.C.'de, nerede olursanız olun, kısa bir sürede yanınıza ulaşacaktır.



Yerinde Çözüm: Tofaş Acil Servis ekipleri, acil onarım işlemlerini yerinde gerçekleştirecek deneyime ve teknik donanıma sahiptir.



Çekici: Küçük bir ihtimal de olsa, yerinde çözümü uzun sürebilecek sorunlarda, yanınızdaki yolcularla birlikte sizin ve otomobilinizin en yakın Tofaş Yetkili Servisi'ne ulaştırılması Tofaş tarafından sağlanacaktır.



Ulaşım (Otomobiller için) : Yolunuza başka bir ulaşım aracıyla devam etmek isterseniz, taksi, otobüs veya tren gibi alternatif ulaşım imkanları da tarafımızdan sağlanacaktır. Garanti kapsamı içindeki otomobilinizi teslim almak üzere yapacağınız dönüş yolculuğu masrafı da Tofaş tarafından karşılanacaktır.



Oto Kiralama (Otomobiller için) : Onarımın iki günden uzun sürebileceği durumlarda, yolunuza devam edebilmemiz için derseniz size hemen başka bir Tofaş otomobili tahsis edilecektir.



Konaklama (Otomobiller için) : Eğer otomobilinizin onarımını beklemeyi tercih ederseniz, Tofaş size, yanınızdaki yolcularla birlikte, iki güne kadar bir otelde konaklama imkanı sağlayacaktır.



Garantili Servis : Takılan her yedek parça, yapılan her işlem 6 ay veya 10.000 km. (hangisi önce dolarsa) Tofaş'ın servis garantisi altındadır. Bu hizmet sadece Tofaş Yetkili Servislerinde verilmektedir.



Şeffaf Servis: Tofaş Yetkili Servislerindeki panolarda, hangi iş ve hangi yedek parça için, ne kadar ücret ödeyeceğiniz yazılıdır. Bu uygulamayla süpriz ödemelerle karşılaşmanız engellenmektedir.



Nöbetçi Servis: Tofaş Nöbetçi Servisleri resmi tatil, bayram gibi özel günlerde de hizmetinizdedir.



Tofaş 24: Sizlere sunduğumuz ürün ve hizmetlerle ilgili görüşlerinizi, önerilerinizi, varsa şikayetlerinizi 0 800 211 42 42 numaralı ücretsiz Tofaş 24 hattını arayarak bize bildirmenizden büyük mutluluk duyacağız.

Acil servis, çekici, ulaşım, oto kiralama, konaklama hizmetleri, garanti kapsamındaki otomobil sahiplerine ücretsiz uygulanırken garanti kapsamı dışındaki otomobil sahiplerine de Tofaş'ın uygun fiyat güvencesiyle sunulacaktır.

OTOMOBİLİN TANITIMI

ÖN PANEL	SAYFA 8
ANAHTARLAR VE KONTAK	SAYFA 10
GÖSTERGE TABLOSU	SAYFA 11
ISITMA VE HAVALANDIRMA	SAYFA 14
KLİMA	SAYFA 18
KUMANDALAR	SAYFA 20
KULLANIM AYARLARI	SAYFA 25
KAPILAR	SAYFA 30
BAGAJ	SAYFA 32
MOTOR KAPUTU	SAYFA 33
FARLAR	SAYFA 34
YAKIT DEPOSUNUN DOLDURULMASI	SAYFA 35
AKSESUARLAR	SAYFA 36
KATALİTİK KONVERTÖR	SAYFA 39

Daha detaylı bilgi için "Fihrist" bölümüne bakınız

Otomobilinize rahatça oturun ve okumak için hazır olun...

Kalkıştan itibaren tamamen güvenli ve doğru bir şekilde yola çıkmanız için bilmeniz gereken her şeyi ilerideki sayfalarda bulacaksınız.

Bir kaç dakika sonra, sinyaller, uyarı işaretleri, göstergeler ve ana sistemleri tanıyacaksınız.

Tüm ayarlama işlemlerinin, araç duruyor iken yapılması gerektiğini unutmayınız.

ÖN PANEL

Şahin S -Şahin 1.4 - Kartal

Gösterge tablosu

Ön (ve arka) cam yıkama/silecek kumanda kolu

Jikle

Motor kaputu açma kolu

Uzun far ve selektör kumanda kolu

Sinyal kolu

Çakmak

Ön cam hava yönelticisi

Radyo yuvası

Torpid

Yan hava yönelticisi

Isıtma havalandırma kumanda düğmeleri

Orta hava yönelticisi

Havalandırma fanı kumanda düğmesi

Kül tablası



ANAHTARLAR VE KONTAK

Anahtarlar

Otomobilinizle birlikte size biri yedek olarak saklanmak üzere iki adet birbirinin aynı anahtar verilmiştir.

Bu anahtarla kapıları, bagaj kapağını, benzin depo kapağını ve kontağı açıp kapatabilirsiniz.

Kontak anahtarı pozisyonları

STOP - Direksiyon kilitli, anahtar çıkartılabilir.

MAR - Direksiyon kilidi açık, elektrik sistemi devrede.

AVV - Motorun çalıştırılması

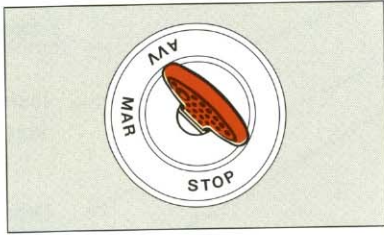

Eğer kontak herhangi bir şekilde kurcalanmış ise (birisi otomobilinizi çalmak için uğraşmış olabilir), otomobilinizi kullanmadan önce, normal olarak çalıştığından emin olmak için bir Tofaş-Fiat servisine başvurunuz.



Otomobilden indiğinizde, herhangi birinin yanlışlıkla kumandaları çalıştırmasını önlemek için, daima kontak anahtarını yanınıza alınız. El frenini çekmeyi unutmayınız. Eğer otomobil, eğimli bir yerde yukarı doğru duruyor ise; birinci vitese, aşağı doğru duruyor ise; geri vitese takınız. Çocukları otomobilde asla yalnız bırakmayınız.

Direksiyon kilidi

Kilitleme

Kontak anahtarını **STOP** pozisyonunda iken çıkartarak; direksiyonu, kilitleme mekanizmasının klik sesini duyana kadar sağa veya sola çeviriniz.

Kilidi açma

Kontak anahtarını kontağa yerleştirip **MAR** pozisyonuna getirmeye çalışırken, aynı anda da direksiyonu sağa sola hafifçe çevirmeye çalışınız.



Otomobiliniz hareket halinde iken, kontak anahtarını kesinlikle çıkartmayınız. Aksi takdirde direksiyonu ilk çevirişinizde mekanizma kilitlenecektir. Araç çekilirken de bu durum geçerlidir.

GÖSTERGE TABLOSU

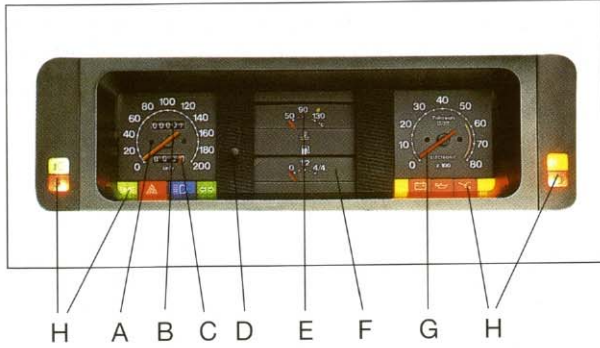

- A. Kilometre saati
- B. Toplam km sayacı
- C. Günlük km sayacı
- D. Günlük km sayacı sıfırlama düğmesi
- E. Hararet göstergesi
- F. Yakıt göstergesi, rezerv uyarı lambası ile birlikte
- G. Motor devir saati
- H. Uyarı lambaları

GÖSTERGE TABLOSU

A. Kilometre saati

Otomobilinizin o andaki hızını km/saat olarak gösterir.

B. Toplam kilometre sayacı

Otomobilinizin fabrika çıkışından itibaren katettiği toplam mesafeyi km olarak gösterir.

C. Günlük kilometre sayacı

Sıfırlandığı andan itibaren ilk üç basamak katedilen mesafeyi km olarak gösterir. En sağdaki kırmızı basamak ise her 100 metrede bir değişir.

D. Günlük kilometre sayacı sıfırlama düğmesi

Günlük km sayacının sıfırlanarak yeni ölçüme başlanmasını sağlar. Bunun için sıfırlama düğmesi saat ibreleri yönünde çevrilerek tüm rakamların sıfır olması sağlanır. Sıfırlama işleminin otomobil dururken ve bastırılmadan yapılması tavsiye edilir.

E. Motor hararet göstergesi

Bu gösterge 50° C'den başlayarak soğutma suyu sıcaklığını gösterir.

Normal çalışma şartlarında göstergenin ibresi orta değerleri göstermelidir.

Eğer ibre kırmızı bölüme yaklaşıyor ise motor devrini azaltınız. Yazın özellikle sıcak havalarda otomobiliniz düşük süratte seyrederken motor harareti yükselebilir, bu durumda otomobili bir müddet durdurarak yavaş yavaş gaza basınız.



Eğer hararet yükselmeye devam ediyor ise motoru durdurarak aracınızı en yakın Tofaş - Fiat servisine götürünüz.



Aracınızı zor koşullarda kullandıktan sonra hemen motoru durdurmayınız. Hararet göstergesi düşme eğilimi gösterene kadar birkaç dakika rölantide çalıştırınız.

F. Yakıt göstergesi, rezerv uyarı lambası ile birlikte

Yakıt deposunda ne kadar yakıt kaldığını gösterir.

Yakıt deposunda 5-7 litre yakıt kaldığında uyarı lambası yanmaya başlar.

G. Motor devir saati

Bu gösterge motorun dakikadaki devir sayısını yüze bölünmüş olarak gösterir. Otomobilin sarı ile gösterilen devir aralığında kullanılması motora zarar vermemekle birlikte performansı artırmaz. Çok kısa süreler hariç, motor kırmızı ile gösterilen devir aralığında kullanılmamalıdır.

GÖSTERGE TABLOSU

H. Uyarı lambaları



Sinyal lambaları



Park lambaları, kısa farlar



Arka cam rezistansı



Uzun hüzmeli farlar



Dörtlü flaşör



El freni çekik



Ön fren balataları aşınmış



Enjeksiyon sistemi arızası*



Yağ basıncı düşük



Akü şarj etmiyor



Jikle



Arka sis lambaları



Ön sis lambaları *



Emniyet kemeri takılmamış *
(sürücünün)

* Bazı tiplerde mevcuttur.



Arıza çıkma ihtimalini göz önüne alarak ve sürüş güvenliği için ikaz lambaları yanar vaziyette seyahate devam edilmesi tavsiye edilmez.

ISITMA VE HAVALANDIRMA

Isıtma ve iç havalandırma kumanda sistemi (Doğan S-SLX, Kartal S-SLX)



Kumandalar

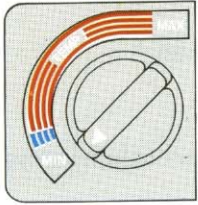

Hava sıcaklık ayar düğmesi.

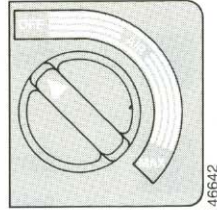

Hava miktarı ayar düğmesi.



Fan kumanda kolu

Hava dağıtım kumanda kolu

Isıtma

- Hava sıcaklığını arttırmak için sıcaklık ayar düğmesini kırmızı bölüme çeviriniz.
- Hava miktarı ayar düğmesini **MAX** pozisyonuna getirerek otomobilin içine daha fazla hava girmesini sağlayınız.
- Fan kumanda kolunu istediğiniz hız konumuna getirerek otomobilin içine sıcak havanın daha çabuk dolmasını sağlayınız.
- Hava dağıtım kumanda kolunun pozisyonu:
 - ☼ Dış hava çok soğuk olduğunda veya buğunun bir an evvel çözülmesi için fazla hava gerektiğinde.
 - ☼ Normal ısıtma durumunda. Sıcak hava orta ve alt hava yönelticilerine gönderilir.

ISITMA VE HAVALANDIRMA

Ön cam ve yan camlarda buzlanmayı ve buğulanmayı önleme

- Hava sıcaklığını arttırmak için kumanda düğmesini kırmızı bölüme çeviriniz.
- Hava miktarı ayar düğmesini **MAX** pozisyonuna getirerek otomobilin içine daha fazla hava girmesini sağlayınız.
- Fan kumanda kolunu **MAX** konumuna getiriniz.
- Hava dağıtım kumanda kolunu  sembolüne getiriniz.

Arka camın buzlanma ve buğulanmasını önlemek için otomobilinizin tipine göre 20. veya 23. sayfada gösterilen düğmeyi kullanarak arka cam rezistansını çalıştırınız.

Havalandırma

- Sıcak hava kumanda düğmesini mavi bölümdeki **MIN** konumuna getiriniz.
- Hava miktarı ayar düğmesini **MAX** konumuna getiriniz.
- Fan kumanda kolunu arzu edilen hava miktarına göre ayarlayınız.
- Orta ve yan hava yönleticilerini ayar düğmelerinden istediğiniz şekilde ayarlayınız.

Yan hava yönleticileri

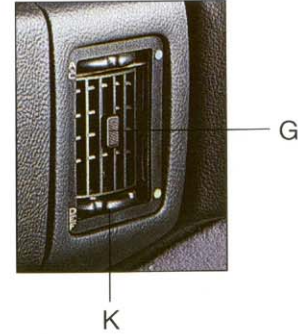

Yan hava yönleticilerinin üç işlevi vardır.

1- Dış hava girişini sağlarlar:

G düğmesi **AC** konumunda
K düğmesi yeşil noktalı konumda

2- Kalfifer sisteminden gelen sıcak hava girişi sağlanabilir:

G düğmesi mavi noktalı konumda
K düğmesi yeşil noktalı konumda

ISITMA VE HAVALANDIRMA

3- Bu yönleticilerden gelen sıcak hava veya dışarıdan gelen hava ön yan camlara aynanın bulunduğu bölümdeki buzu veya buğuyu çözmek amacıyla gönderilebilir:

K-düğmesi **DEF** konumda

Diğer düğmeler 1. veya 2. maddelerde belirtilen konumlarda.

Hava sıcaklık ayar düğmesi sıcak hava konumunda ve hava miktarı ayar düğmesi açık konumda olmalıdır.

Yazlık havalandırma

- Orta ve yan hava yönleticilerinin yönlerini ve hava miktarını ayarlayınız.
- Hava sıcaklık ayar düğmesini **MIN** pozisyonuna, hava miktarı ayar düğmesini tercihan **MAX** konumuna ve fan kumanda kolunu arzu edilen pozisyona getiriniz.

Isıtma ve iç havalandırma kumanda sistemi

(Şahin S - Şahin 1.4 - Kartal)

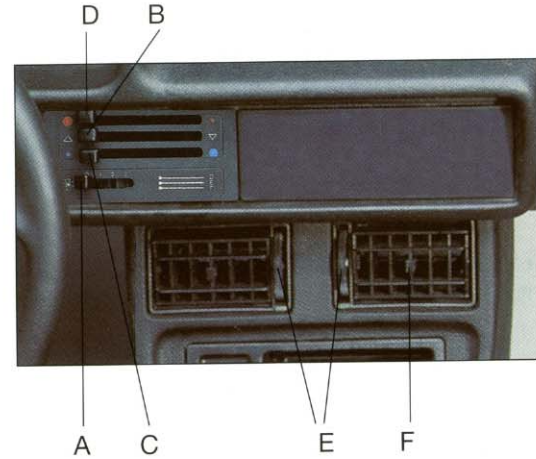

- A. Fan kumanda kolu (3 hız kademelidir).
- B. Havayı aşağı veya yukarı gönderen kumanda kolu.
- C. Havalandırma kumanda kolu (Dış hava girişini açıp kapatır).
- D. Hava sıcaklığı ayar kolu (kalorifer musluğu ile birlikte dış hava girişini açıp kapatır).
- E. Hava miktarı ayar düğmesi
- F. Hava akımı yönlendirme düğmesi (sağa veya sola).

ISITMA VE HAVALANDIRMA

Isıtma

D kumandası sol konumda : kalorifer tamamen açık

C kumandası sol konumda : dış hava girişi kapalı

B kumandası sol konumda : camdan ve orta yöneltiliciden hava çıkışı

D ve **C** kollarını en sol konuma getiriniz. Fan kumanda düğmesini arzu ettiğiniz konuma getiriniz. **B** ile gösterilen kol sağ konuma getirildiğinde; sıcak hava orta ve alt hava yöneltilicilerine gönderilir.

Havalandırma

Hızlı seyir halinde hava girişi kendiliğinden olacağından fanı kapatabilirsiniz.

B, **C** ve **D** kumanda kolları en sağ konumda olmalıdır.

Ayar düğmesi açılarak, yan hava yöneltilicilerinden dış hava girişi sağlanır.

Yan hava yöneltilicileri

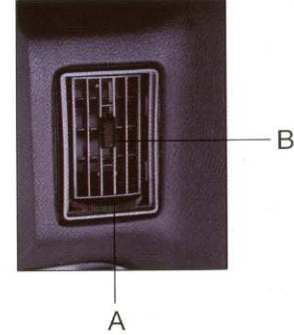

A- Hava miktarı ayar düğmesi.

B- Hava akımı yönlendirme düğmesi (sağa veya sola)

Yöneltilici kendi eksenini etrafında sağa-sola da çevrilebilir.

KLİMA (Bazı tiplerde mevcuttur)

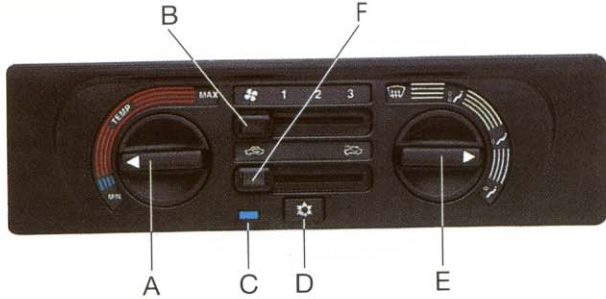

Kumanda paneli

A- Hava sıcaklık ayar düğmesi

B- Fan kumanda kolu

C- Klima açık / kapalı uyarı lambası

D- Klima açma / kapama düğmesi

E- Hava dağıtım kumanda düğmesi

 Defrost ve buğu önleme için havanın ön cam ve yan camlara yönlendirilmesi

 Havanın ön cama, orta ve alt hava yönlentilerine yönlendirilmesi

 Çok soğuk havalarda, havanın orta ve alt yönlentilere yönlendirilmesi

 Soğuk ve sıcak havanın orta hava yönlentilerine yönlendirilmesi

F- Hava iç dolaşım kumandası

F kumandası ile aşağıdaki seçimler yapılabilir.

- **Hava iç dolaşımı:** Arzu edilen sıcaklığa daha çabuk ulaşmak için yolcu kabinine dış hava girişi olmaz. Yoğun trafik ve tünellerde de bu düğme kullanılabilir. Bu durumda düğmeyi tam olarak soldaki konuma alınız.

- **Dış hava girişi:** Düğmeyi tam olarak sağdaki konuma alınız.

Isıtma

- Hava sıcaklık ayar düğmesini kırmızı bölgeye çeviriniz.

- Hava iç dolaşım kumandasını dış hava konumuna getiriniz.

- Fan hızını istediğiniz kademeye getiriniz.

- Hava dağıtım düğmesini  konumuna getiriniz.

- Bu durumda klima düğmesine basmayınız.

Ön cam ve yan camların defrostu ve/veya buğunun alınması

- Hava sıcaklık ayar düğmesini kırmızı bölgeye çeviriniz.

- Hava iç dolaşım kumandasını dış hava konumuna getiriniz.

- Fan kumandasını **3.** kademeye getiriniz (maksimum hız).

- Hava dağıtım düğmesini  konumuna getiriniz.

- Sadece hava nemli ise klimayı kullanınız.

Arka cam buğulu ise arka cam rezistansını çalıştırınız.

KLİMA (Bazı tiplerde mevcuttur)

Klima

- Hava sıcaklık ayar düğmesini mavi bölgeye çeviriniz (tam aşağı)
- Hava iç dolaşım kumandasını dış hava konumuna getiriniz.
- Arzu ettiğiniz fan hızını seçiniz.
- Hava dağıtım kumanda düğmesini  konumuna getiriniz.
- Yan ve orta hava yönliticilerini istediğiniz şekilde ayarlayınız.

C uyarı lambası, klima sisteminin çalıştığını belirtir. Azami soğutma için, hava iç dolaşım kumandasını  konumuna ve fan kumandasını maksimum hız konumuna getiriniz. İlkbahar veya sonbaharda soğuk ve sıcak hava karışımı seçilebilir. Bu durumda klima çalışırken, hava sıcaklık düğmesini maksimum konumuna getiriniz.

Klima sistemi, her sene yaz mevsiminden önce kontrol ettirilmelidir.

Klimayı kullanırken dikkat edilmesi gereken noktalar

- Otomobilinizi uzun süre güneş ışığı altında bıraktığınızda azami soğutmayı seçiniz ve fan kumanda kolunu **3.** konuma getiriniz. Bu arada hareketinizin ilk 1-2 dakikasında camlarınızı açınız.

Böylece bir kaç dakika sonra otomobilinizin içindeki sıcaklık, o anda daha düşük olan dış hava sıcaklığına ulaşacaktır. Kabin sıcaklığı azaldıktan sonra camlarınızı kapatınız ve fan hızını istediğiniz ölçüde soğutma için ayarlayınız.

- Uzun süre düşük hızlarda seyrediyor iseniz, maksimum soğutmayı seçiniz. Ancak bu durumda fan hızını en düşük hız kademesinde tutmayınız. Düşük fan hızı evaporatörün buzlanmasına yol açabilir.
- Yüksek hızlarda seyrederken normal soğutmayı tercih ediniz.
- Vites kutusunun altındaki tahliye hortumundan su damlaması klimanın çalıştığını ve kabin içindeki nemi azalttığını gösterir.
- Motor bölmesinde yer alan nem alıcı filtrenin 2 yılda bir yenisi ile değiştirilmesi gerekir.
- Hava iç dolaşım kumandası  konumuna getirildiğinde, sisteme dışarıdan hava girişi olmaz ve kabin içindeki hava sirküle edilir. Bu yüzden **F** kumanda kolu iç dolaşım konumunda iken, 10-15 dakikada bir camları açarak (ya da **F** kumanda kolu dış hava konumuna getirilerek) dışarıdan taze hava girmesi sağlanabilir.



Sistemi çok iyi durumda tutabilmek için her mevsimde, haftada bir en az 15 dakika klimanızı çalıştırınız. Klimanızı çalıştırırken aracınızın motorunun da çalışır durumda olması gerektiğini unutmayınız.



Klima sistemi, kazara sızması durumunda çevreyi kirliletmeyen "R 134 A" soğutucu gazı ile doldurulmaktadır. Soğutucu gaz ilavesi gerektiğinde otomobilinizi bir Tofaş - Fiat servisine götürerek orijinal olarak kullanılan gaz ile dolmuştur.

KUMANDALAR

Kumanda butonları (Doğan S - SLX, Kartal S - SLX)

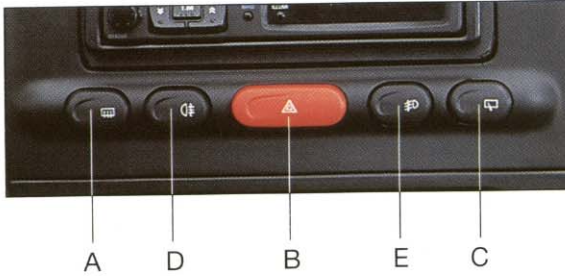

- A. Arka cam rezistansı
- B. Dörtlü flaşör
- C. Arka cam sileceği (Kartal S - SLX)
- D. Arka sis lambaları
- E. Ön sis lambaları (Doğan SLX, Kartal SLX)

Kumanda butonları ve kumanda kollarının kullanılışı

Kontak kapalı iken sadece park lambaları ve dörtlü flaşör yakılabilir.

Dörtlü flaşör

Dörtlü flaşörü yakmak için **B** kumanda butonuna basınız. Bu durumda tüm sinyal lambaları ve gösterge tablosu üzerindeki  ikaz lambası yanıp söner.

Arka sis lambaları

Uzun veya kısa farlar yanarken **D** kumanda butonuna basınız. Arka sis lambaları yandığından gösterge tablosundaki  ikaz lambası da yanar.

Ön sis lambaları (Doğan SLX, Kartal SLX)

Uzun veya kısa farlar yanarken **E** kumanda butonuna basınız. Arka sis lambaları yandığında gösterge tablosundaki  ikaz lambası da yanar.

Sinyaller



Sinyal vermek için sinyal kolunu aşağı veya yukarı konuma getiriniz.

Yukarı: sağa sinyal

Aşağı: sola sinyal

Sinyal lambaları yanıp sönerken, gösterge tablosu üzerindeki  ikaz lambası da yanıp söner. Dönüş tamamlandıktan sonra, sinyal kolu otomatik olarak ilk konumuna döner.

Arka cam rezistansı

Arka camın buğusunun alınması ve defrost işlemi için **A** kumanda butonuna basınız. Arka cam rezistansı devrede iken gösterge tablosu üzerindeki  ikaz lambası yanar. Arka camın buğusu gider gitmez butonu devreden çıkartınız.

KUMANDALAR

Ön cam yıkama / silme



Doğan S - SLX



Kartal S - SLX

Şekilde gösterilen ön cam silecekleri kumanda kolları aşağı doğru 3 konumda kullanılabilir.

- 1. Konum:** Fasilalı çalışma
- 2. Konum:** Düşük hızda sürekli çalışma
- 3. Konum:** Yüksek hızda sürekli çalışma

Geçici konum: Cam yıkama / silme kumanda kolu direksiyon simidinde doğru çekildiğinde ön cama su püskürtülür. Kol serbest bırakıldığında su püskürtme işlemi sona erer.

Arka cam yıkama / silme (Kartal S - SLX)

Cam yıkama / silme kumanda kolu ön panele doğru itilerek bu konumda tutulduğu sürece arka cam sileceği çalışır ve cama su püskürtülür. Kol serbest bırakıldığında işlem sona erer.

Ayrıca, arka cam sileceği **C** kumanda butonuna basılarak da çalıştırılır, fakat bu durumda su püskürtülmez. Su püskürtülmeden sileceğin çalıştırılması doğru olmayıp, bu fonksiyon yağmurlu havalarda arka görüşü açık tutmak amacıyla kullanılabilir.

Far yıkama (Bazı tiplerde)





Farlar yanarken, ön cam yıkama fonksiyonu devreye alındığında, far yıkama fonksiyonu da otomatik olarak devreye girer.

Dış lambalar kumanda kolunun kullanılışı (Doğan S-SLX, Kartal S-SLX)

Kumanda kolu kontak anahtarı **MAR** konumunda iken kullanılabilir. Sadece park lambaları kontak anahtarının konumundan bağımsız olarak yakılabilir.

KUMANDALAR

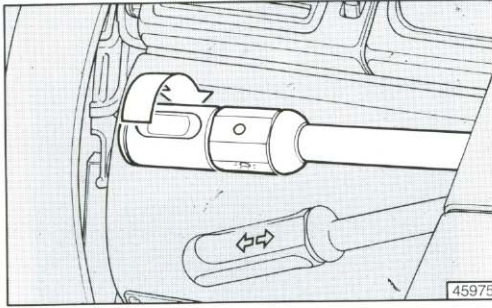

Park lambaları

Park lambalarını yakmak için; kumanda kolunu  konumundan  konumuna çeviriniz. Bu durumda gösterge tablosu üzerindeki  ikaz lambası da yanar.





Kumanda kolu bu konumda iken aşağı doğru bastırılmamalıdır.

Kısa farlar

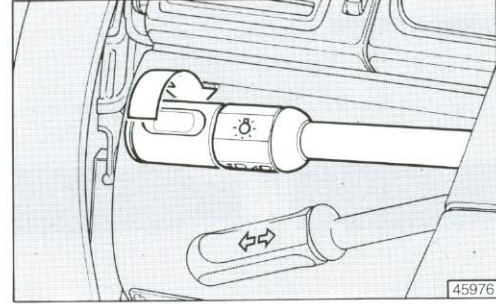
Kısa farları yakmak için; kumanda kolunu  konumundan  konumuna çeviriniz.



Uzun farlar

Kumanda kolu  konumunda iken, kolu aşağı doğru bastırduğunuzda uzun farlar ve gösterge tablosu üzerindeki  ikaz lambası yanar.

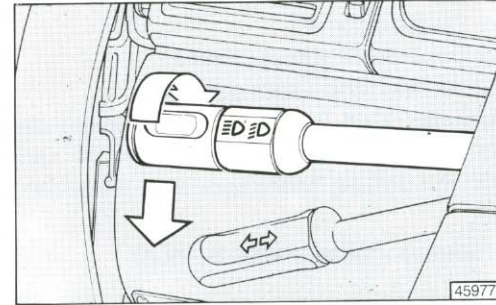

Selektör

Dış lambalar kumanda kolunu direksiyon simidine doğru çekip bırakınız. Aynı anda gösterge tablosu üzerindeki  uzun far ikaz lambası da yanar.

Dış aydınlatma lambaları yanıyor iken gösterge tablosu ve kumanda butonları aydınlatma lambaları da yanar.

KUMANDALAR

Kumanda butonları (Şahin S - Kartal)

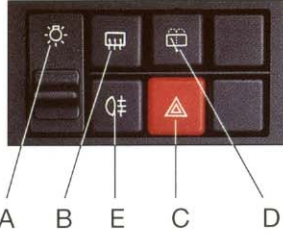

A. Park lambaları ve kısa farlar (Butunun iki konumu vardır; aşağı doğru birinci konumda park lambaları , ikinci konumda ise kısa farlar yanar)

B. Arka cam rezistansı

C. Dörtlü flaşör

D. Arka cam sileceği (Kartal)

E. Arka sis lambaları

Kontak kapalı iken sadece park lambaları ve dörtlü flaşör yakılabilir.

Kumanda butonları ve kumanda kollarının kullanılışı
(Şahin S, Şahin 1.4, Kartal)

Dörtlü flaşör

Dörtlü flaşörü yakmak için **C** kumanda butonuna basınız. Bu durumda tüm sinyal lambaları ve gösterge tablosu üzerindeki  ikaz lambası yanıp söner.

Park lambaları

Park lambalarını yakmak için; **A** kumanda düğmesini aşağı doğru birinci konuma hareket ettiriniz. Bu durumda; bütün gösterge tablosu ve kumandalar üzerinde yer alan semboller aydınlanır. Ayrıca; gösterge tablosundaki  park lambaları ikaz ışığı da yanar.

Kontak anahtarı **MAR** konumunda iken; aşağıda belirtilen lambalar yakılabilir.

Kısa farlar

Kısa farları yakmak için **A** kumanda düğmesini; park lambalarının yandığı birinci konumdan aşağı doğru ikinci konuma getiriniz. Gösterge tablosu üzerindeki  ikaz lambası yanar.

Uzun farlar

Uzun farları yakmak için; kısa farlar yanarken aşağıdaki resimde gösterilen uzun far ve selektör kumanda kolunu aşağı doğru çekiniz. Uzun farlar yakıldığından, gösterge tablosu üzerinde yer alan  uzun farlar ikaz ışığı da yanar.

Selektör



Uzun far ve selektör kumanda kolunu direksiyon simidine doğru çekip bırakınız. Aynı anda gösterge tablosu üzerindeki  uzun far ikaz lambası da yanar.

KUMANDALAR

Arka sis lambaları

Uzun veya kısa farlar yanarken **E** kumanda butonuna basınız. Arka sis lambaları yandığında gösterge tablosundaki  ikaz lambası da yanar.

Sinyaller

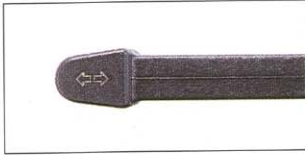

Sinyal vermek için sinyal kolunu aşağı veya yukarı konuma getiriniz.

Yukarı: sağa sinyal

Aşağı: sola sinyal

Sinyal lambaları yanıp sönerken, gösterge tablosu üzerindeki  ikaz lambası da yanıp söner. Dönüş tamamlandıktan sonra, sinyal kolu otomatik olarak ilk konumuna döner.

Arka cam rezistansı

Arka camın buğusunun alınması ve defrost işlemi için **B** kumanda butonuna basınız. Arka cam rezistansı devrede iken gösterge tablosu üzerindeki  ikaz lambası yanar. Arka camın buğusu gider gitmez butonu devreden çıkartınız.

Ön cam yıkama / silme



Şekilde gösterilen cam silecekleri kumanda kolu aşağı doğru 3 konumda kullanılabilir.

1. Konum: Fasilalı çalışma

2. Konum: Düşük hızda sürekli çalışma

3. Konum: Yüksek hızda sürekli çalışma

Geçici konum: Cam yıkama / silme kumanda kolu direksiyon simidine doğru çekildiğinde ön cama su püskürtülür. Kol serbest bırakıldığında su püskürtme işlemi sona erer.

Arka cam yıkama / silme (Kartal)

Arka cam silecekleri **D** kumanda butonuna basılarak çalıştırılır. Arka cam yıkayıcısından su püskürtülmesi için butonun basılı konumda tutulması gereklidir.

KULLANIM AYARLARI

Direksiyon yükseklik ayarı (Doğan SLX, Kartal SLX)

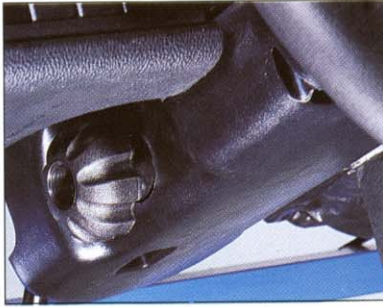

Direksiyon simidinin yüksekliği şekilde gösterilen tutamak saat ibrelerinin dönme yönüne ters yönde çevrilerek gevşetildikten sonra yapılır. Direksiyonu kendinize en uygun yüksekliğe ayarladıktan sonra tutamağı tekrar sıkınız.



Otomobil hareket halinde iken kesinlikle direksiyon yüksekliğini ayarlamayınız.

Ön koltuklar

Ön koltukların ileri-geri pozisyonunun ayarı için, koltuğun altındaki **A** kolunu yukarıya doğru çektikten sonra koltuğu istenilen yönde hareket ettiriniz.

Kolu bıraktıktan sonra koltuğun kızak üzerindeki kilidine oturduğundan emin olunuz.

Ön koltuk arkalıklarının eğimlerini ayarlamak için **B** kolunu yukarı kaldırınız. **B** kolunu yukarıda tutarak koltuğu tamamen yatırabilirsiniz.

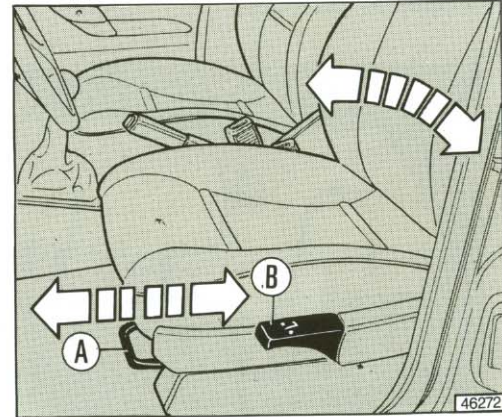

Başlıklar

Şahin S, Şahin 1.4 ve Kartal tiplerinde başlıklar yukarı doğru çekilerek çıkartılabilir. Kartal S - SLX ve Doğan S - SLX tiplerinde başlıkları çıkartmak için maksimum yüksekliğe kadar kaldırınız, sonra başlığı tutan çubukları yarım tur çevirerek başlığı kızıklardan dışarı çıkartınız. Arka koltuktaki başlıklar sol taraftaki destek çubuklarının yanındaki düğmelere basılarak çıkartılabilir.

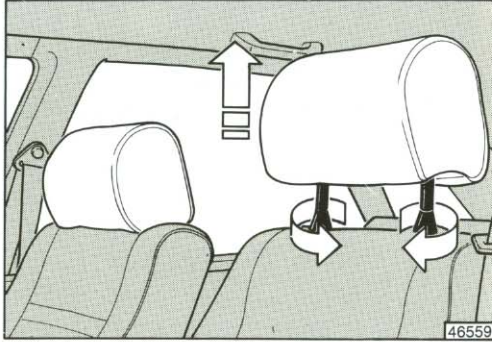

Unutmayınız; başlıklar boyununuzun değil başınızın arka kısmını destekleyecek şekilde ayarlanmalıdır. Başlıklar sadece bu pozisyonda iseler, arkadan çarpılma halinde etkili bir koruma sağlayabileceklerdir.

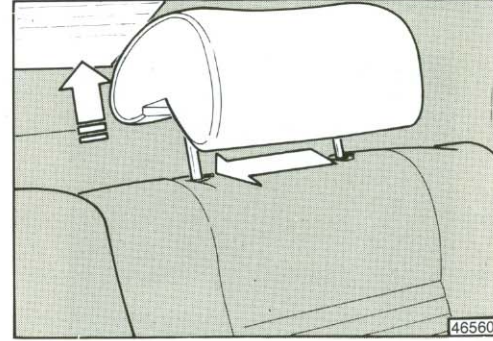

Emniyet kemerleri

Emniyet kemerleri ve çocuk koruyucu sistemleri ile ilgili bilgiler

Otomobilin içinde seyahat edenlerin tümü aracın kullanıldığı ülkenin emniyet kemeri montajı ve kullanımı ile ilgili motorlu araçlar kurallarına uymakla yükümlüdürler.

Kanunlarca emniyet kemeri kullanım zorunluluğunun dışında kalan kimselerin de mutlaka arka koltukta oturmaları veya çocuk koruyucu sistemleri kullanmaları önemle tavsiye edilir.

ÖNEMLİ Eğer çocuk emniyet koltukları ön tarafa bakar şekilde yerleştirilecek ise, arka koltuğu kullanmanız tavsiye edilir. Eğer ön koltuğu kullanmak zorunda iseniz, otomobilin ön koltuğunun mümkün olduğu kadar arkaya kaydırılmış olduğundan emin olunuz.

KULLANIM AYARLARI

Bununla birlikte, çocuk emniyet koltuğu, tercihan çarpışma durumunda en emniyetli yer olan ön yolcu koltuğunun arkasına yerleştirilmelidir.

Ek bağlantı noktaları gerektiren, yarı üniversal veya özel koruyucu sistemlerin kullanılması ancak otomobil üreticisinin müsaadesi ile mümkündür.

Emniyet kemerleri ile birlikte verilen üretici firmanın montaj ve kullanım talimatlarını dikkatle okuyunuz.



Daima ön ve arka koltuklardaki yolcuların emniyet kemerlerinin bağlı olduğundan emin olunuz! Kemerlerinizi bağlamadan yola çıktığınızda, çarpışma durumunda ciddi bir şekilde yaralanma ve ölüm riskini artırırsınız.



Kesinlikle emniyet kemeri çocuğun üzerinden geçecek şekilde, kucağınıza çocuk olarak yolculuk etmeyiniz.

Emniyet kemerinin dönük olmadığından emin olunuz. Sürücü veya yolcunun ön tarafa kaymasını önlemek için emniyet kemeri karın hizasından değil kalça hizasından bağlanmalıdır.

Kemerin yolcunun vücudunu sarmasını önlemek için; klipsler, tutucu parçalar vs. kullanmayınız.



Şiddetli bir çarpışma halinde, kemer takmamış olan arka koltuktaki yolcuların, ön koltuktaki yolcular için de ciddi bir tehlike oluşturduğu unutulmamalıdır.

Zaman zaman emniyet kemeri montaj civatalarının sıklığını ve kemer örgüsünün kesik veya sökülmediğini kontrol ediniz.



Şiddetli çarpışmalardan sonra, emniyet kemerinde görünürde herhangi bir zarar olmasa bile emniyet kemeri değiştirilmelidir.

Emniyet kemerlerini ılık sabunlu su ile yıkayınız, duruladıktan sonra gölgede kurutunuz (direkt güneş ışığına maruz bırakmayınız). Örgüye zarar verebilecek türden kimyasal maddeler, çamaşır suyu veya kuvvetli deterjanlar kullanmayınız.

KULLANIM AYARLARI

Otomatik emniyet kemerlerinin kullanılışı

A dilini çektikten sonra klik sesini duyana kadar **B** kilidinin içine sokunuz.

Emniyet kemerini açmak için **C** düğmesine basınız.

Emniyet kemerlerinin el ile ayarlanmasına gerek yoktur.

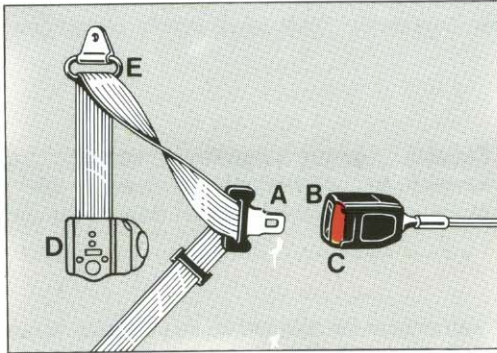

Kemer **E** halkasından geçtikten sonra, trim panelinin üzerinde bulunan **D** toplayıcısı içinde sarılır. Herhangi bir sert hareket yapılmadığı müddetçe kayış sıklığı, kullanıcıyı rahatsız etmeyecek şekilde otomatik olarak ayarlanır.

Eğer kemer, aşağıdaki sebeplerden dolayı hızla aşağı doğru çekilirse mekanizma kilitlenebilir:

Sert fren veya ani hızlanma, aşırı eğimli yolda seyrederken veya viraj dönerken v.b.

Emniyet kemeriniz takılı değil ise gösterge tablosunda  uyarı lambası yanar (bazı tiplerde).



Maksimum güvenlik için, koltuk arkılığı dik pozisyonda ayarlanmış olarak arkanıza yaslanınız ve kemerin göğüs ve kalçalarınızın üzerinden geçerek bağlandığından emin olunuz.

Dikiz aynaları

Dikiz aynalarınızı, koltuk ayarını ve direksiyon yükseklik ayarını yaptıktan sonra ayarlayınız.

İç dikiz aynası

Dikiz aynasının alttaki kol ile seçilebilen iki pozisyonu vardır.

1. Normal pozisyon
2. İndirekt yansıma (gece kullanımı için)

Ayna her iki pozisyonda da ayarlanabilir.

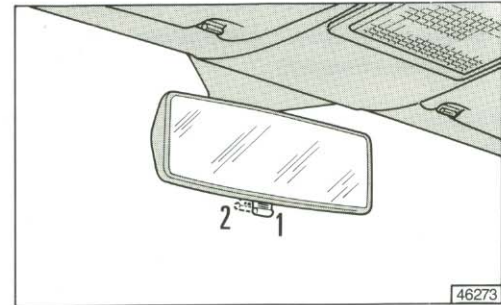

KULLANIM AYARLARI

Kapı aynaları

İçeride bulunan **A** kumandası ile aynanızı istediğiniz şekilde aşağı-yukarı ve sağa-sola ayarlayabilirsiniz.



Kapı aynaları çok dar bir yolda giderken veya otomobilin yılanması esnasında aşağıdaki şekilde görüldüğü gibi otomobile paralel konuma getirilebilir.



Sağ ve sol dış kapı aynaları geniş görüş açısı sağlayan dışbükey aynalardır. Bu tür aynalarda görüntüdeki cismin görüldüğünden daha yakında olduğuna dikkat edilmelidir.

Kilitleme ve açma

Dışarıdan

Kilitli olan ön kapıları size verilen kontak anahtarı ile açabilirsiniz. Anahtarı yuvasında saat ibrelerinin tersi yönde çevirdikten sonra kolu çekerek açınız.

Kilitlemek için anahtarı ters yönde çevirmek gerekir.

Arka ve ön kapıları içeriden cam kenarında bulunan kapı kilit butonunu aşağıya bastırarak kilitleyebilirsiniz.

Merkezi kilit sistemi mevcut olan tiplerde anahtar ile ön kapılardan herhangi birisini açtığınızda veya kilitlediğinizde diğer kapılara ait kilitler de otomatik olarak açılır veya kilitlenir (Doğan S - SLX tipinde kapı ile birlikte bagaj da kilitlenecektir). Kilitleme esnasında her iki ön kapı da tam kapalı olmalıdır. Eğer her ikisi de tam kapalı değil ise kilit bu pozisyonda aşağı iner ve tekrar yukarı atar. Merkezi kilitleme sisteminin elektrik devresinde herhangi bir kesilme olduğunda (örneğin sigorta atması, akü kutup başının çıkartılması) kapılarınızı klasik sistemde olduğu gibi manuel olarak kilitleyip açabilirsiniz.

İçeriden

- Açılması için

Ön kapı iç açma kolunu çekiniz. Kilit butonunun pozisyonu ne olursa olsun ön kapılar içeriden kapı iç açma kolu çekilerek açılabilir. Arka kapıların açılabilmesi için kilit butonu yukarıda ve çocuk kilidi boşta olmalıdır.

Merkezi kilitleme sistemine sahip otomobilde, ön kapılardan herhangi birinin kilit butonunu kaldırdığınızda diğerleri de açılır.

- Kilitlemek için

Kilitlemek istediğiniz kapının kilit butonunu aşağıya bastırınız. Merkezi kilitleme sisteminde ön kapılardan birinin kilit butonunu aşağıya bastırdığınızda diğer kapılar da kilitlenecektir.

KAPILAR

Camlar

Elektrik kumandalı camlar (Doğan S-SLX, Kartal S-SLX)

Elektrik kumandalı camlar kontak anahtarı **MAR** konumunda iken çalışır.



A düğmesi sürücü tarafındaki yan cama kumanda eder. Camı açmak veya kapamak için **A** düğmesini kullanınız, düğmenin alt kısmına veya üst kısmına bastığınız sürece cam açılır veya kapanır. Yolcu tarafındaki camı açmak ve kapatmak için ise **B** düğmesini kullanınız.

Yolcu tarafında bulunan düğme ile de yine bu camı açıp kapatabilirsiniz.



Elektrikli camların uygun bir şekilde kullanılmaması tehlikeli olabilir. Camları kapatmadan önce yolcuların camlardan uzak olduklarından emin olunuz. Otomobilinizden indiğinizde, elektrik kumandalı camların kaza ile çalıştırılmasını ve otomobilde kalanlar için tehlike oluşturmasını önlemek için, anahtarlarınızı daima yanınıza alınız.

Çocuk emniyet kilitleri

Çocuk emniyet kilitleri arka kapıların içeriden açılmasını önler. Aşağıdaki resimde gösterildiği gibi **A** kilit mandalını yukarı iterek kilidi kapatabilirsiniz. Bu durumda kapınız içeriden açılmaz, sadece dışarıdan açılır.

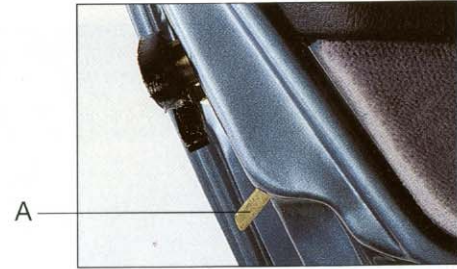

A- yukarıda : çocuk kilidi açık

A- aşağıda : çocuk kilidi kapalı

BAGAJ

Bagaj (Şahin S, Doğan S - SLX) - Beşinci kapı (Kartal tipleri) Açılması ve kapatılması

Kontak anahtarını kilide yerleştirip, saat ibrelerinin tersi yönde çevirdikten sonra kilit düğmesine basarak bagaj kaputunu açınız. Bagajı kapattıktan sonra yine anahtarla kilidi ters yönde döndürerek kilitleyebilirsiniz. Doğan S - SLX tipinde bagaj kaputu merkezi kilit sistemi ile kilitlenebilir.

Bagaj kaputu ayarı (Şahin S, Doğan S - SLX)

Bagaj kaputunun tam açılmaması halinde aşağıdaki resimde gösterildiği gibi yay; A plakası üzerinde bir veya iki kademe atlatarak yay gerginliğini artırabilirsiniz.

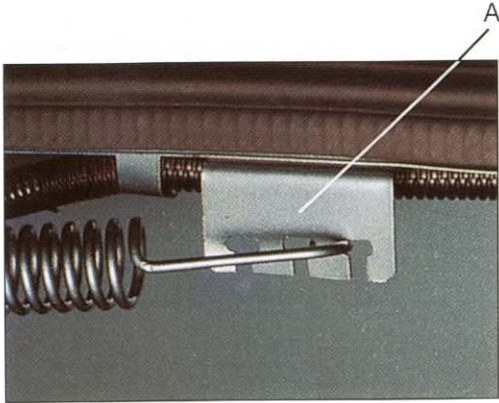

Kartal tiplerinde beşinci kapı üzerine bazı ilave parçaların (hoparlörler, spoiler gibi, imalatçı tarafından planlananlar hariç) takılması, beşinci kapının her iki yanında yer alan gazlı amortisörlerin uygun şekilde çalışmalarını engelleyebilir.



Bagaj bölümünü kullanırken, taşıdığınız yükün ağırlığının izin verilen fazla olmadığından emin olunuz ("Teknik Özellikler" bölümüne bakınız). Ayrıca bagaj bölümündeki eşyaların, ani fren yapmanız halinde öne doğru gelere yolcuları incitmemesi için, düzgün bir şekilde yerleştirildiğinden emin olunuz.

Bagaj hacminin artırılması (Kartal tipleri)

Arka koltuk minderini arka tarafından tutarak öne doğru kaldırınız. Arka koltuk sırtlığını; her iki kenarda bulunan mandallardan birini aşağı bastırarak öne doğru yatırınız.

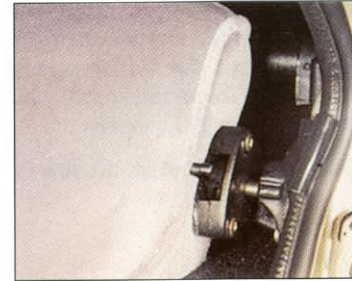

BAGAJ

Koltuğu eski haline getirmek için bu işlem sırasının tersini takip ediniz.



Bazı tiplerde; yükün güvenli bir şekilde bağlanmasını sağlamak için, bagaj bölümünde 4 adet halka mevcuttur.

MOTOR KAPUTU

Motor kaputu

Açılması ve kapatılması

Motor kaputunun açılması için otomobilinizin iç kısmında ön sol tarafta bulunan, resimde gösterilen kolu kendinize doğru kaputun açılma sesini duyana kadar çekiniz. Daha sonra kaputu ön cam tarafından tutarak yaylı durdurma mekanizması üzerine oturana kadar kaldırınız.



Motor kaputu açma kolu



ÖNEMLİ Eğer kaput yaylı durdurma mekanizması üzerine tam oturmamış ise, motor kaputu sert bir şekilde kapanabilir.

MOTOR KAPUTU

Kapatırken durdurma mekanizmasını bulunduğu konumdan kurtarınız. Kaputu bastırarak kapatmak yerine, kapanmasına yaklaşık 20 cm kala serbest bırakınız. Kaput otomatik olarak kilitlenir.



Yolculuk esnasında açılmasını önlemek için, kaputun iyice kapandığından emin olunuz.



Radyatör fanının çalışması kontak anahtarının pozisyonundan tamamen bağımsızdır. Fan, kontak anahtarı çıkartıldıktan sonra da çalışabilir (eğer motor çok sıcak ise). Bu sebeple motor bölümüne elinizi sokmadan önce 2 dakika kadar motorun soğumaya başlamasını bekleyiniz.

FARLAR

Farların yüke göre ayarlanması

Aşağı-yukarı ayar vidası

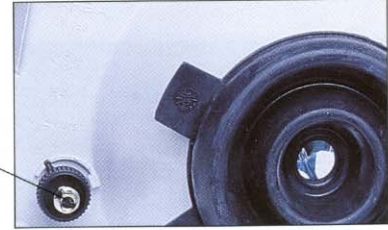

Bu işlem çok basit olarak el ile yapılabilir. Bunun için far grubunun alt kısmında bulunan aşağı-yukarı ayar vidası üzerinde bulunan plastik tutamağı sağa veya sola çevirerek ayar yapabilirsiniz.



Taşıdığınız yükü her değiştirdiğinizde, far ayarlarını kontrol ediniz ve gerekiyor ise yeniden ayarlayınız.

YAKIT DEPOSUNUN DOLDURULMASI

Yakıt depo kapağı

Yakıt depo kapağı kilidine anahtarı sokarak saat ibrelerinin tersi yönde çeviriniz. Sonra kapağı aynı yönde çevirerek çıkartınız.



Yakıt deposu benzinin buharlaşmasını önleyecek şekilde imal edilmiştir. Depo kapağının açılması esnasında duyulan hava çıkış sesi normaldir.

Depo kapağı kilitli konumda sağa ve sola serbestçe döner. Kapağı kapatırken belirli bir noktada sıkıştığından emin olunuz ve bu durumda kilitleyiniz. Kilitleme sonrası kapak tekrar rahatça sağa sola dönmelidir. Kapağı takarken saat ibreleri yönünde çeviriniz.



Yangın tehlikesi olduğundan dolayı, yakıt dolum ağzına ateş veya sigara ile yaklaşmayınız. Zararlı buharları solumamak için dolum ağzının yakınına doğru eğilmeyiniz.

Yakıtlar

Şahin S, Şahin 1.4 ve Kartal tiplerinde normal benzin, Doğan S-SLX ve Kartal S-SLX tiplerinde süper benzin, Doğan 1.6 i.e. SLX ve Kartal 1.6 i.e. SLX tiplerinde minimum 95 oktanlı kurşunsuz benzin kullanınız. Ayrıca enjeksiyonlu olmayan modellerde de kurşunsuz benzin kullanılabilir.



Doğan 1.6 i.e. SLX ve Kartal 1.6. i.e. SLX tipleri için acil durumlarda ve çok az miktarda bile olsa, yakıt deposuna kurşunlu benzin koymayınız. Katalitik konvertörü onarlamayacak biçimde tahrip edersiniz.



Verimi düşmüş bir katalitik konvertör, zararlı gaz çıkışına ve sonuç olarak hava kirliliğine sebep olur.

AKSESUARLAR

Torpedo gözü

Açmak için torpedo gözü kapağının ortasında bulunan düğmeye basınız ve elinizi hafifçe geri çekiniz. Kapatırken de kapağı bastırmanız yeterlidir.



Sigara çakmağı ve kül tablası

Çakmak basıldıktan yaklaşık 15 saniye sonra kullanıma hazır şekilde atacaktır.

ÖNEMLİ Çakmağın basıldıktan sonra ilk pozisyonuna döndüğünden emin olunuz.



ÖNEMLİ Çakmak çok ısınır. Tutarken dikkatli olunuz. Yangın çıkması ve yanma ihtimaline karşı, çocuklar tarafından kullanılmasına izin vermeyiniz.

Kül tablasını üst tarafından çektiğinizde kül tablası belirli bir noktaya kadar açılır. Kül tablasını yerinden çıkartmak için ise üst kısmında bulunan yayı bastırarak kül tablasını geri çekiniz ve yerinden çıkartınız.

Arka kapılarda da birer adet kül tablası bulunmakta ve temizlemek için aynı şekilde yerinden çıkartılabilmektedir.



İç aydınlatma lambaları

Ön iç aydınlatma lambaları (Doğan S-SLX, Kartal S-SLX)

Ön iç aydınlatma lambasını yakmak için **A** düğmesini kullanınız. Ampul lambanın sol tarafına yerleştirilmiştir.

- **0** pozisyonunda lamba sürekli sönmüştür.
- **1** pozisyonunda ön veya arka kapılardan herhangi biri açıldığında lamba yanar. Bu konumda iç aydınlatma lambasını (Doğan S-SLX'lerde arka okuma lambalarını da) bir zamanlayıcı aşağıdaki gibi kontrol eder:

Tüm kapılar kapandıktan yaklaşık 20 sn. sonra lambalar söner.

Tüm kapılar kapalı iken kontak anahtarı açılır açılmaz lambalar söner.

AKSESUARLAR

- **2** pozisyonunda lamba sürekli yanar

Harita lambasına (sağdaki) **B** düğmesi ile kumanda edilir.

- **0** pozisyonunda harita lambası sürekli sönmüştür.
- **1** pozisyonunda harita lambası yanar (kapı pozisyonlarından bağımsızdır).

Harita lambasının ışık yönüne **C** düğmesi ile kumanda edebilirsiniz.

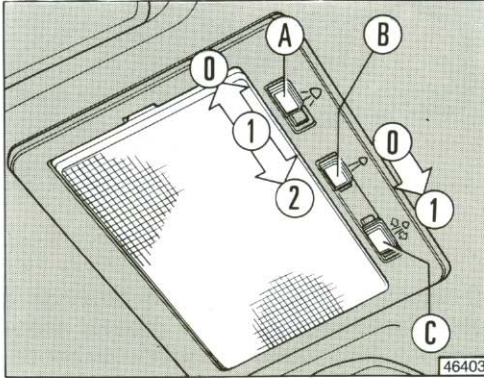

Ön iç aydınlatma lambası (Şahin S, Şahin 1.4, Kartal)

İki konumlu bir anahtar olup sağ konumda lamba sürekli yanar, diğer konumda ise kapılardan en az biri açıldığında yanar.

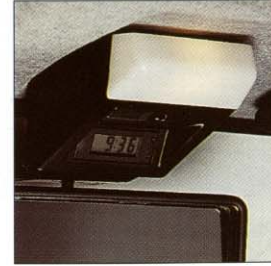

Arka iç aydınlatma (okuma) lambaları (Doğan S - SLX)

Her iki yanda bulunan bu lambaları döndürerek yakabilirsiniz. Aynı zamanda kapılardan biri açıldığında da bu lambalar yanar.

Arka iç stop lambası (Doğan SLX)

Frenlere basıldığında yanar.

Bagaj lambası (Kartal Tiplerinde)

Bagajı aydınlatmak amacıyla kullanılan bu lamba arkada tavana monte edilmiş olup, lamba camına bir taraftan bastırıldığında yanar.

AKSESUARLAR

Motor bölümü aydınlatma lambası (Doğan S - SLX, Kartal S-SLX)

Motor bölümünde ve ön göğüsün arka tarafında olup lambayı açmak için park lambalarını yakarak lamba üzerindeki butonu sağa çekiniz.



Plaka aydınlatma lambası

Parklar veya farlar yandığında yanar.

Dijital saat

Dijital saatin ayar düğmelerine sivri uçlu bir cisim ile kumanda edilebilir.



- a : saat ayar noktası
- b : dakika ayar noktası

Güneş siperlikleri

Güneş ışıklarından rahatsız olmamak için; güneşlikleri resimde oklarla gösterildiği gibi aşağı-yukarı ve kendi etrafında yan cama doğru çevirebilirsiniz.

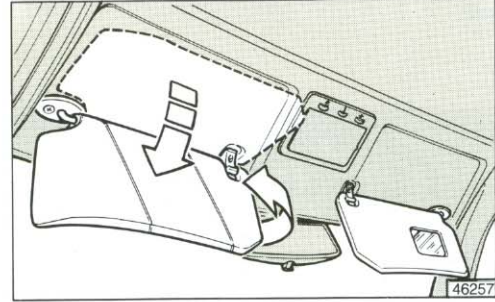

Sürücü tarafındaki güneşliğin arka tarafında içinde ne olduğunu görebileceğiniz şekilde yapılmış doküman cebi bulunmaktadır. Diğer taraftaki güneşliğin arkasında ise küçük bir ayna vardır.

Doküman cepleri

Ön kapıların alt kısımlarında ve ön koltukların arka taraflarında yer alırlar.

KATALİTİK KONVERTÖR (mevcut ise)

Dođan 1.6 i.e. SLX ve Kartal 1.6 i.e. SLX tipleri için üç yollu katalitik konvertör (katalitik egzoz borusu)

Karbon monoksit, azot oksitleri ve yanmamış hidrokarbonlar egzoz gazları içindeki esas zararlı elemanlardır.

Katalitik konvertör ve buna bađlı olan sistemler, bu elemanların büyük bölümünün zararsız maddelere dönüştürüldüğü bir “minyatür laboratuvar” dır.

Dönüştürme işlemi, çelik bir muhafaza içindeki seramik gövde üzerinde yer alan değerli metallerin küçük parçacıkları yardımı ile gerçekleştirilir.

Lamda sensörü

Enjeksiyonlu tiplerde bu eleman mevcuttur. Bu eleman, hava ve yakıt miktarının sürekli olarak doğru oranda karıştırılmasını sağlar. Bu, motor ve katalitik konvertörün uygun bir şekilde çalışması için temel şarttır.

Size bu bölümde; otomobilinizin direksiyonunda iken, otomobilinizi en iyi ve mümkün olan en güvenli şekilde kullanmanıza yardımcı olmak ve daha önemlisi otomobilinizin potansiyelinden yararlanmanız için “ne yapmanız, ne yapmamanız ve nelerden kaçınmanız” gerektiğini belirten bazı önerilerde bulunduk.

Genellikle bu öneriler diğer otomobillere de uygulanabilir. Bununla birlikte, bazen öneri sadece otomobilinizin bir özelliği için geçerlidir. Bu sebeple, otomobilinizi en iyi şekilde kullanmanıza yardım edecek en uygun kullanım şekilleri ile ilgili faydalı önerilerin yer aldığı bu bölümü dikkatlice okumanızı tavsiye ediyoruz.

MOTORUN ÇALIŞTIRILMASI

Motorun çalıştırılması

Vites kolunu boşa aldıktan sonra debriyaj pedalına basınız, bu özellikle soğuk havalarda marş motorunun transmisyon milini de döndürmemesi için gereklidir.

Güç çeken aksesuarlar, (klima, arka cam rezistansı gibi) otomobil çalıştırılırken otomatik olarak devre dışı kalırlar.

Kontak anahtarında, marşın tekrarlanmasına karşı emniyet tertibatı vardır. Eğer motor hemen çalışmaz ise yeniden marşa basmadan önce, kontak anahtarını **STOP** pozisyonuna getiriniz.

Motor çalışmıyor iken kesinlikle kontak anahtarını **MAR** pozisyonunda bırakmayınız.



Egzoz gazlarının yüksek toksik etkisi sebebi ile otomobilinizi havalandırmaz ortamlarda çalıştırmayınız.

Motorun ısıtılması

- Motoru çalıştırdıktan hemen sonra gaz pedalına fazla basmayınız, yüksek devirlere çıkmayınız, ilk bir kaç kilometrede motorun maksimum performansa ulaşması imkansızdır.

- Motoru uzun süre rölantide çalıştırmayınız. Motoru ısıtmanın en iyi yolu, çalıştırdıktan sonra otomobili zorlanmayacağı yol koşullarında (eğer mümkün ise) ve düşük devirlerde kullanmaktır.

15°C den düşük sıcaklıklarda soğuk motorun çalıştırılması (karbüratörlü tipler)

- **A** jikle kolunu tamamen çektikten sonra motoru çalıştırınız.
- Jikle koluna kademeli şekilde basarak önce **1** sonra **2** pozisyonuna indiriniz.

Motor düzgün olarak çalışmaya başladığı zaman jikle kolunu tamamen indiriniz.

Bu işlem hava ve kullanım şartlarına göre 2 ile 6 dakika arasında sürer.

15°C nin üzerindeki sıcaklıklarda soğuk motorun çalıştırılması (karbüratörlü tipler)

- **A** jikle kolunu tamamen çektikten sonra motoru çalıştırınız.
- Motor çalıştıktan 10 saniye sonra jikle kolunu ara pozisyona (2) indiriniz.
- 20 saniye sonra jikle kolunu tamamen indiriniz.



MOTORUN ÇALIŞTIRILMASI

Sıcak motorun çalıştırılması (karbüratörlü tipler)

- Jikle kolunu çekmeyiniz.
- Kontak anahtarını çevirirken gaz pedalına hafifçe basınız.

Eğer motor sıcaklığı çok yüksek ise çalıştırma esnasında gaz pedalına tam basmak gerekebilir.

Motorun çalıştırılması (Enjeksiyonlu tipler)

Enjeksiyon sisteminin kontrol ünitesi, her sıcaklıkta düzgün çalışma için gerekli optimum yakıt karışımını otomatik olarak tayin eder. Gaz pedalına basmadan, kontak anahtarını **AVV** pozisyonuna getiriniz.



Motor çalışıyor iken kesinlikle yüksek gerilim kablolarına (buji kabloları) dokunmayınız.

Acil durumlarda motorun çalıştırılması.

Eğer motor çalışmıyor ise (örneğin akü bitmesi) motoru çalıştırmak için aynı amperde veya biraz daha yüksek amperde bir akü kullanınız. (bakınız sayfa 94).

Akü bağlantılarını sayfa 60 da gösterildiği gibi yapınız.

Otomobilin itilerek veya çekilerek çalıştırılması tavsiye edilmez. Ancak kaçınılmaz olur ise aşağıdaki prosedürü izleyiniz.

- Otomobili 3. veya 4. vitese takınız.
- Yokuş aşağı gidiyor olsanız bile 40 km/s sürati geçmeyiniz.
- Debriyaj pedalını yavaşça bırakınız.



Katalitik konvertörlü otomobilleri hiç bir şekilde iterek, çekerek veya yokuş aşağı bırakarak çalıştırmayınız. Bu işlem, katalitik konvertöre yakıt dolmasına ve konvertörün tamir edilemeyecek biçimde zarar görmesine sebep olur.



Motor çalışmadığı sürece, hidrolik frenlerin ve hidrolik direksiyonun (mevcut ise) çalışmayacağını unutmayınız. Bu durumda, fren pedalı ve direksiyon için oldukça fazla güç uygulamanız gerekir.

Motorun durdurulması

Motor rölantide çalışıyor iken kontak anahtarını **STOP** pozisyonuna çeviriniz.

Motoru durdurmadan önce gaza basmak hiç bir yarar sağlamayıp, yakıt tüketimine sebep olur.

ÖNEMLİ Otomobilinizi zor koşullarda kullandıktan sonra, motoru durdurmadan önce soğutma suyu sıcaklığı düşene kadar bir süre rölantide çalıştırınız.

PARK ETME

Motoru durdurunuz, el frenini çekip vitese takınız (eğer otomobil yokuş yukarı duruyor ise birinci vites, yokuş aşağı duruyor ise geri vites) ve tekerlekleri çeviriniz. Eğer otomobil eğimli yerde park edilmiş ise tekerleklerin önüne taş veya takoz da koyabilirsiniz.

Akünün boşalmaması için kontak anahtarını **MAR** pozisyonunda bırakmayınız.



Otomobilinizden inerken kontak anahtarını daima yanınıza alınız. Çocukları otomobilde yalnız bırakmayınız.

VİTESLERİN KULLANILIŞI

Vites kolunun kullanılışı

Vites takmak için, debriyaja basınız ve aşağıdaki resimde gösterilen kol üzerindeki pozisyonlardan birisine takınız.

Otomobili geri vites (R) takmak için otomobil durana kadar bekleyip, vites kolu boşta iken geri vitese takınız.



Uygun şekilde vites değiştirmek için debriyaj pedalına tam olarak basmanız gerekir. Bu sebeple pedalların altında hiçbir şey bulunmamalıdır. Paspasların tabanda düz pozisyonda durduğu ve pedalların hareketini engellemediği kontrol edilmelidir.

GÜVENLİ KULLANIM

Otomobilinizin dizaynında, Tofaş, sürücü ve yolculara en üst seviyede güvenlik sağlamak için gereken herşeyi yapmıştır. Bununla birlikte, sürüş güvenliğini sağlayan daima sürücünün hareketleridir.

Aşağıdaki bölümde, değişik koşullar altında güvenli yolculuk etmeniz için gereken bazı tavsiyeler bulacaksınız. Şüphesiz bunların pek çoğunu biliyorsunuz, fakat hepsini dikkatlice okumanız faydalı olacaktır.

Direksiyona geçmeden önce

- Farlar dahil bütün lambaların düzgün bir şekilde çalıştığından emin olunuz.
- En iyi sürüş pozisyonu için; koltukları, direksiyonu ve kapı aynalarını ayarlayınız.
- Başlıkları boynunuzun değil, kafanızın arka kısmını destekleyecek şekilde ayarlayınız.
- Pedallara basıldığında, herhangi bir şeyin (paspaslar gibi) engel teşkil etmediğinden emin olunuz.
- Çocuk koruyucu sistemlerinin (çocuk koltukları, taşıyıcıları gibi) uygun bir şekilde ve tercihan arka koltuklara bağlandığından emin olunuz.
- Seyahatten önce ağır yemekler yemeyiniz. Hafif yiyecekler reflekslerinizin daha hızlı kalmasını sağlar. Kesinlikle alkollü içecekler almayınız.

Bu bölümde verilen “Periyodik kontroller ve uzun seyahatlerden önce yapılacak kontroller” bölümünde yer alan periyodik kontrolleri yapmayı unutmayınız.

Seyahat esnasında

- Güvenli sürüşün ilk kuralı sağduyudur.
- Sağduyu aynı zamanda kendinizi diğer sürücülerin yerine koyarak, onların yanlış ve tedbirsiz davranışlarını tahmin etmeniz demektir.
- Otomobilin kullanıldığı ülkenin trafik kurallarına tamamen uyunuz. En önemlisi, hız sınırlarını aşmayınız.
- Emniyet kemerinizi bağlayıp, otomobildeki diğer yolcuların da bağladıklarından, çocukların uygun çocuk koltuklarında oturduklarından ve hayvanların özel bölmelerde taşındıklarından emin olunuz.
- Uzun yolculuklara çıkmadan önce fiziksel ve ruhsal olarak iyi durumda olmalısınız.



Alkollü iken, uyuşturucu veya belirli bazı ilaçların etkisi altında iken, otomobil kullanmak hem siz hem de diğer sürücüler için tehlikelidir.



Daima ön ve arka emniyet kemerlerini bağlayınız. Emniyet kemerleri bağlanmadan seyahat etmek, çarpışma halinde yaralanma ve ölüm riskini artırır.

GÜVENLİ KULLANIM

- Otomobilinizi uzun süre mola vermeden kullanmayınız. Mola vererek bacaklarınızı dinlendiriniz ve enerjinizi yeniden toplayınız.
- Otomobil içindeki havanın sürekli değişmesini sağlayınız.
- Motor çalışmıyorsa otomobilinizi asla yokuş aşağı sürmeyiniz. Bu şekilde, motor freni, hidrolik fren sistemi ve hidrolik direksiyonun (mevcut ise) desteğini kaybedeceğinizden dolayı, frenleme ve direksiyonun çevrilmesi için daha çok kuvvet gerekecektir.

Otomobilin gece kullanılması

Otomobilinizi gece kullanıyor iseniz uyanmanız gereken ana kurallar şunlardır:

- Özellikle daha dikkatli kullanınız; gece otomobil kullanmak daha zordur.
- Özellikle yol aydınlatılmamış ise, yavaşlayınız.
- İlk uyku belirtilerinde durunuz. Devam etmeniz siz ve diğer kişiler için tehlikelidir. Yeterince dinlendikten sonra yola çıkınız.
- Önünüzde giden araçlar ile aranızdaki mesafeyi, gündüz olduğundan daha fazla bırakınız. Diğer otomobillerin sadece ışıklarını görerek ne kadar hızlı gittiklerini anlamak zordur.
- Far ayarlarının uygun olarak yapıldığından emin olunuz. Eğer farlar çok düşük olarak ayarlanmış iseler, görüş mesafesini azaltır ve gözlerinizin yorulmasına sebep olurlar. Eğer çok yüksek olarak ayarlanmış iseler diğer sürücülerin gözlerini kamaştırırlar.

- Sadece, otomobilinizi şehir dışında kullanıyorsanız ve diğer sürücülerini rahatsız etmediğinizden eminseniz, uzun farları kullanınız.

- Karşı yönden gelen araçları görür görmez, (eğer uzun farlar yanıyor ise) uzun farlarınızı söndürüp, kısa farlarınızı yakarak bu araçların yanından geçiniz.

- Bütün lambaları temiz tutunuz.

- Otomobilinizi kırsal kesimlerde kullanırken, yolda karşıdan karşıya geçen hayvanlara dikkat ediniz.

Otomobilin yağmurda kullanılması

Yağmur ve ıslak yol yüzeyleri tehlike demektir.

Islak bir yolda, asfalt üzerinde lastiklerin yol tutuşu önemli ölçüde azaldığı için, her türlü manevra daha zordur. Bu sebeple, fren mesafesi daha fazla olup, yol tutuşu daha azdır.

Otomobilin yağmurda kullanılması ile ilgili bazı tavsiyeler:

- Hızınızı azaltıp, önünüzdeki araç ile aranızdaki güvenlik mesafesini daha fazla tutunuz.

- Yağmurun çok yağması durumunda görüş mesafesi azalır. Bu durumda, gündüz bile olsa, daha kolay görebilmek için kısa farlarınızı yakınız.

- Su birikintilerinden hızlı geçmeyiniz ve direksiyonu sıkı tutunuz. Su birikintisinden hızlı geçmeniz, direksiyon hakimiyetini kaybetmenize sebep olabilir (su yastığı oluşması).

- Görüş problemlerinden kaçınmak için, hava yönelticilerinin pozisyonlarını camların buğusunu alacak şekilde ayarlayınız (“Otomobilin Tanıtımı” bölümüne bakınız).

Otomobilin siste kullanılması

- Eğer sis yoğun ise, zorunlu olmadıkça yola çıkmayınız.

Eğer puslu havada ve yoğun sis tehlikesi olduğu zamanlarda otomobilinizi kullanıyor iseniz:

- Yavaş hızda gidiniz.
- Gündüz bile olsa, kısa farlarınızı, arka sis lambalarınızı ve eğer mevcut ise ön sis lambalarınızı yakınız. Aracınızı uzun farlarınızı yakarak kullanmayınız.

ÖNEMLİ Görüş mesafesinin iyi olduğu uzun yollarda, arka sis lambalarınızı söndürünüz. Bu lambaların parlaklığı arkanızdan gelen araçta bulunanları rahatsız edebilir.

- Siste asfaltın daha ıslak olduğunu ve dolayısıyla her türlü manevranın daha zor ve durma mesafesinin daha fazla olduğunu unutmayınız.
- Önünüzdeki araç ile aranızda uygun bir mesafe koyunuz.
- Mümkün olduğu kadar, ani hızlanma ve yavaşlamalardan kaçınınız.
- Mümkünse diğer araçları sollamayınız.
- Durmanız gerekirse (arıza, görüş azalması gibi durumlarda), yolun dışında durmaya çalışınız. Dörtlü flaşörleri ve mümkünse kısa farları yakınız.
- Başka bir aracın gelmekte olduğunu anladığınızda, ritmik olarak kornaya basınız.

Otomobilin dağlık bölgelerde kullanılması

- Yokuş aşağı inerken, frenlerin ısınmaması için düşük bir vitesle takarak, motor frenini kullanınız.
- Otomobilinizi asla yokuş aşağı; motor çalışmıyor iken, vites boşta iken veya kontak anahtarını çıkartarak kullanmayınız.
- Otomobilinizi virajlarda şeridiniz dışına çıkmadan ve ortalama bir hızda kullanınız.
- Yokuş yukarı sollama yapmanın, daha yavaş gittiğiniz için daha fazla mesafe gerektirdiğini unutmayınız. Eğer yokuş yukarı gidiyor iken başka bir araç tarafından sollanıyorsanız, bu aracın geçişini kolaylaştırınız.

Otomobilin karlı ve buzlu yolda kullanılması

Bu şartlar altında kullanım için bazı tavsiyeler:

- Düşük hızda gidiniz.
- Eğer yollar karla kaplı ise, zincir kullanınız; “Kar Zincirleri” (sayfa 78) bölümüne bakınız.
- Esas olarak motor frenini kullanınız ve kesinlikle sert fren yapmaktan kaçınınız.
- Aniden gaza basmayınız ve direksiyonu kırmayınız.
- Kışın, kuru görünen yollarda buzlu bölgeler olabilir. Bu sebeple, fazla güneş görmeyen, kenarlarında ağaçlık ve kayalık bölgeler bulunan yollardan geçerken, buzlar erimemiş olabileceğinden dikkatli olunuz.
- Önünüzde giden araçla aranızda uygun bir mesafe bırakınız.

ÇEVREYE SAYGILI VE EKONOMİK KULLANIM

Çevre herkesin ortak çabaları olmadan korunamaz.

Birkaç basit kurala uyarak çevreye zarar vermekten kaçınırken, yakıt tasarrufu da yapmış olursunuz.

Bu konu ile ilgili olarak aşağıda el kitabınızın çeşitli bölümlerinde verilen ve  işareti ile belirlenen kısımlara ek olarak, bazı faydalı öneriler verilmiştir.

Emisyon kontrol sistemlerinin bakımı (Doğan 1.6. i.e. SLX - Kartal 1.6 i.e. SLX)

Emisyon kontrol sistemlerinin doğru bir şekilde kullanılması sadece çevrenin korunmasını sağlamaz, aynı zamanda otomobilin performansı üzerinde de etkisi vardır. Bu sistemlerin iyi durumda tutulması, ekonomik ve çevreye saygılı kullanım açısından temel kuraldır.

Atılacak ilk adım Periyodik Bakım Programı'na dikkatlice uymaktır.

Kesinlikle 51607 no.lu DIN standartına uygun kurşunsuz benzin (minimum 95 oktan) kullanınız.

Eğer otomobilinizi çalıştırmakta güçlük çekerseniz, kontak anahtarını uzun süre çevirmeye devam etmeyiniz. Otomobilinizi özellikle; iterek, çekerek veya yokuş aşağı bırakarak çalıştırmaktan kaçınınız. Bütün bunlar katalitik konvertöre zarar verebilir. Acil durumlarda motoru sadece yardımcı bir akü kullanarak çalıştırınız.

Seyahat esnasında motor düzensiz çalışmaya başlarsa, motoru fazla zorlamadan yolunuza devam ediniz ve mümkün olan en kısa zamanda aracınızı bir **Tofaş-Fiat** servisine gösteriniz.

Gösterge tablosundaki yakıt rezerv ikaz lambası yandığında, derhal deponuzu doldurunuz. Düşük yakıt seviyesi, yakıtın motora düzensiz gelmesine yol açarak, egzoz gazlarının sıcaklığının kaçınılmaz bir şekilde yükselmesine ve katalitik konvertörün ciddi biçimde zarar görmesine sebep olabilir.

Test amacı ile olsa bile, bir veya daha fazla bujiyi çıkartarak motoru çalıştırmayınız.

Hava sıcaklığı çok düşük değil ise, motoru rölantide çalıştırarak ısıtmayınız. Soğuk havalarda da motoru ısıtmak için, rölantide en çok 30 saniye çalıştırınız.

Yokuş aşağı sürerken zaman zaman kısa sürelerle gaz pedalına basınız. Bu katalitik konvertörün ömrünü uzatacaktır.

Otomobilinizi düşük hızlarda uzun süre kullandıktan sonra (şehir trafiğinde) kurum birikintilerinin temizlenmesi için mümkün olan en kısa zamanda motor devrini 3000-3500 dev/dak civarına çıkartarak birkaç kilometre sürünüz.

Düzenli olarak bir **Tofaş-Fiat** yetkili servisinde motorunuzu kontrol ettiriniz ve ayarlarını yaptırınız.



Normal çalışma koşullarında katalitik konvertör yüksek ısı yayar. Bu sebeple, otomobilinizi alev alabilen maddeler (ot, kuru yapraklar, çam yaprakları gibi) üzerine park etmeyiniz: yangın tehlikesi.

Katalitik konvertör ve egzoz borusu üzerindeki ısı kalkanlarını çıkartmayınız, yeni ısı kalkanları monte etmeyiniz.

Katalitik konvertör, lamda sensörü ve egzoz borusu üzerine herhangi bir madde püskürtülmesine izin vermeyiniz.



Yukarıda belirtilen önlemlere uyulmaması yangına sebep olabilir.

Diğer tavsiyeler

- Otomobil duruyor iken motoru ısıtmayınız. Aksi taktirde, motor çok yavaş ısınır, yakıt tüketimi ve emisyonlar artar. Bu sebeple, yavaşça kalkarak otomobili bir süre düşük hızda kullanmanız daha uygundur.
- Trafik şartları uygun olur olmaz bir üst vitese geçiniz.
- Trafik ışıklarında beklerken ve motoru durdurmadan önce ani gaz vermeyiniz.

- Hızınızı mümkün olduğu kadar sabit tutunuz, yakıt tüketimine ve emisyonların önemli ölçüde artmasına sebep olan gereksiz frenlemelerden ve hızlanmalardan kaçınınız.
- Eğer otomobiliniz uzun süre duracak ise, motoru çalıştırmayınız.
- Lastik basınçlarını düzenli aralıklarla kontrol ediniz. Eğer basınçlar çok düşük ise, yakıt tüketimi artar.
- Bagajda gereksiz eşyalar ile seyahat etmeyiniz. Aracın ağırlığı yakıt tüketimi üzerinde önemli bir rol oynar.
- Otomobilinizde port bagaj ve kayak taşıyıcısı mevcut ise, kullanmadığınız zamanlarda bunları sökünüz. Bu aksesuarlar otomobilinizin aerodinamik özelliğini önemli ölçüde bozar.
- Elektrikli cihazları sadece gerektiğinde kullanınız. Bunların kullanımı yakıt tüketimini artırır.

Pediyodik kontroller ve uzun seyahatlerden önce yapılacak kontroller

Periyodik olarak aşağıdakileri kontrol etmeyi unutmayınız:

- lastik basınçları ve durumları
- motor yağı seviyesi
- motor soğutma suyu seviyesi ve sistemin durumu
- fren hidrolik sıvısı seviyesi
- ön cam yıkama sıvısı seviyesi
- direksiyon hidrolik yağı seviyesi

Araç sahibi tarafından satın alınan aksesuarlar - radyo vericileri ve araç telefonları

Aracın dış kısmına monte edilmiş ayrı bir anten kullanılmadan, cep telefonları, araç telefonları ve diğer radyo vericileri araç içinde kullanılamaz.

ÖNEMLİ Araç telefonları, radyolar veya benzerlerinin araç içinde kullanımı (dış anten olmadan) elektromanyetik alanlar oluşturur; eğer bunlar kabin içinde yankılanma sebebi ile kuvvetlenirse, sağlığa zararlı olabilmelerinin ve araçta bulunan elektronik sistemlerin fonksiyonlarını etkilemelerinin yanı sıra aracınızın güvenliğini de tehlikeye sokarlar.

Bu sistemlerin ses alma ve gönderme etkinliği, araç gövdesinin koruyucu yapısından da etkilenebilir.

FAYDALI AKSESUARLAR

Kanunların öngördüklerine ilave olarak, aşağıdakilerin de otomobilde bulundurulmasını tavsiye ediyoruz:

- İçinde; alkol içermeyen dezenfektan, steril gazlı bez, bir rulo sargı bezi, yara bandı gibi malzemeler bulunan ilk yardım çantası,
- yangın söndürücü, (TSE belgeli),
- el feneri,
- çok amaçlı makas,
- iş eldiveni.

ACİL DURUMDA YAPILACAKLAR

LASTİK PATLAMASI	SAYFA 54
DIŞ LAMBALARDAN BİRİNİN YANMASI	SAYFA 56
İÇ LAMBALARDAN BİRİNİN YANMASI	SAYFA 58
BİR SİGORTANIN ATMASI	SAYFA 59
AKÜNÜN BOŞALMASI	SAYFA 60
OTOMOBİLİN ÇEKİLMESİ	SAYFA 61
BİR KAZA OLMASI	SAYFA 62

Otomobilinize rahatça oturun ve okumak için hazır olun...

Kalkıştan itibaren tamamen güvenli ve doğru bir şekilde yola çıkmanız için bilmeniz gereken her şeyi ilerideki sayfalarda bulacaksınız.

Bir kaç dakika sonra, sinyaller, uyarı işaretleri, göstergeler ve ana sistemleri tanıyacaksınız.

Tüm ayarlama işlemlerinin, araç duruyor iken yapılması gerektiğini unutmayınız.

LASTİK PATLAMASI

Lastiğin deęiştirilmesi

Otomobili, zemini saęlam olan düz bir yere park ediniz. 1. vitese veya geri vitese taktıktan sonra el frenini çekiniz. Otomobilin hareket etmesini önlemek için özellikle eğimli yerlerde takoz veya taş kullanınız. Yedek lastik arka bagaj tabanının altındaki özel bölmesine yerleştirilmiştir. Yedek lastiğin üzerindeki bagaj halısını kaldırınız.



Takım setinden tornavidayı, bijon anahtarını ve krikoyu çıkartınız. Tornavida yardımı ile jant kapağını çıkartınız (jant kapaklı tipler için).



Bijonları yaklaşık bir tur kadar gevşetiniz. Krikoyu araç ile arasındaki boşluğu alacak şekilde kolu çevirerek bir miktar kaldırınız. Krikonun kaldırma mafsalını otomobilinizde aşağıdaki resimde gösterilen krika yerine yerleştiriniz ve ileri itiniz.



Krikonun yanlış olarak yerleştirilmesi kaldırılan otomobilin düşmesine sebep olabilir.

LASTİK PATLAMASI

Kriko kolunu çevirerek otomobilinizi; tekerlek yerden yaklaşık 3 cm. yükselene kadar kaldırınız.

Daha önceden gevşetilmiş olan 4 bijonu söktükten sonra tekerleği çıkartınız. Yedek lastiği yerleştiriniz.



Dört bijonu sıkarak boşluklarını alınız. Eğer otomobilinizde alışım jantlar var ise bijonları takmak için takım çantasındaki **A** adaptörünü kullanınız.

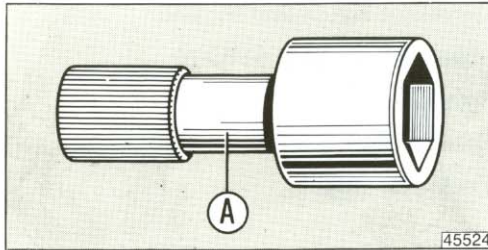

Otomobili indirdikten sonra krikoyu çıkartınız. Bijonları eşit kuvvetlerde tamamen sıkınız. Sıkma sırası aşağıdaki resimde gösterildiği gibi çapraz şekilde olmalıdır.

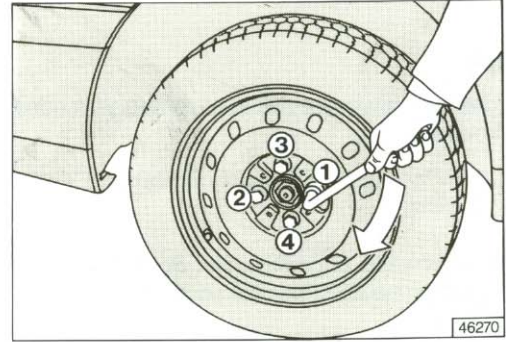

Jant kapağını takınız. Lastik şişirme supabının pozisyonunun doğru olmasına dikkat ediniz.

Yaklaşık 100 kilometre yol aldıktan sonra bijonları tekrar kontrol ediniz. Krikoyu yerine koymadan önce kolu kullanarak tamamen kapatınız.



Kriko sadece lastik değişimi içindir. Otomobilin altında yapılacak tamiratlar için kesinlikle kullanmayınız.

ÖNEMLİ Eğer otomobilin üzerindeki jantlardan farklı jantlar kullanmak istiyorsanız önce bir **Tofaş-Fiat** yetkili servisine danışınız. Sadece orijinal yedek parçaların (jantlar ve bijonlar) uygunluğu ve problemsiz çalışacağı garanti edilebilir.

DIŐ LAMBALARDAN BİRİNİN YANMASI



Elektrik sistemi üzerinde, sistemin özelliklerini dikkate almadan yanlış bir şekilde yapılacak deęişiklikler ve tamiratlar yangın tehlikesi ile birlikte arızalara sebep olabilirler.

Genel bilgiler

Lambalardan biri çalışmıyor ise, ampulü deęiřtirmeden önce sigortayı kontrol ediniz.

Sigortaların yerleri için “Bir sigortanın atması” (sayfa 59) bölümüne bakınız.

Yanmayan bir ampulü deęiřtirmeden önce, bağlantı yerinin oksitlenip oksitlenmedięini kontrol ediniz.

Yanan ampuller aynı tipte ampuller ile deęiřtirilmelidir. Yetersiz güçteki ampuller etrafı iyi aydınlatmazlar, çok güçlü olanlar ise çok elektrik tüketirler.

Ampul deęişiminden sonra, far yüksekliğini; kendiniz ve diđer kişiler için güvenli olduęundan emin olmak için daima kontrol ediniz.

ÖNEMLİ Halojen ampulleri sadece metal kısmından tutunuz. Eđer cam kısmına dokunursanız, ampulün yaydıęı ışık miktarı azalır ve ampulün ömrü de kısalabilir. Kazara ampule dokunmanız halinde, alkol ile nemlendirilmiş bir bez ile silip, kurumaya bırakınız.

Far grubu

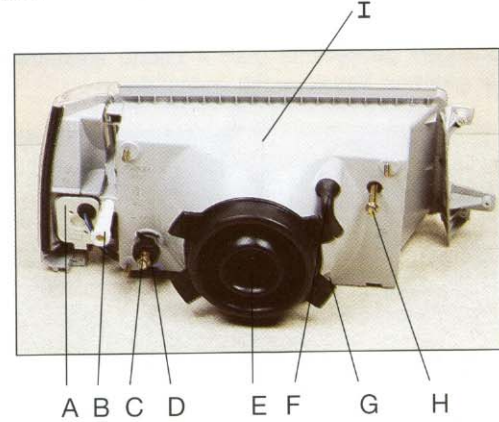

Lambalar

- A. Sinyal lambası, 21W
- B. Sinyal lambası tesbit somunu
- C. Far aőaęı - yukarı ayar vidası
- D. Yüklü - yüksüz durum ayar somunu
- E. Far ampulü (çift flamanlı) 60/55 W
- F. Park lambası 5 W
- G. Nem giderici lastik boru
- H. Saęa sola ayar vidası
- I. Far

DIŐ LAMBALARDAN BİRİNİN YANMASI

Ön park ampullerinin deęiŐimi

Park lambasının soketini çıkartınız. Ampulle birlikte duyunu bastırarak çevirdiğinizde kendiliğinden çıkacaktır. Yerine takmak için bastırarak ters yönde çeviriniz.

Far ampullerinin deęiŐimi

Far ampulü soketini ve koruyucu lastiđi çıkartınız. Ampulü yerinde tutan yaylı telin iki ucunu birbirine bastırarak geriye doğru çekiniz. Bu durumda ampul serbest kalır. Arka metal kısımdan tutup çıkartabilirsiniz. Yeni ampulü metal kısımdan tutarak, üzerindeki çıkıntılar yuvasındaki karşılıđına gelecek şekilde yerleŐtiriniz.

Yaylı teli bastırarak yerine oturtunuz ve ampulü sabitleyiniz. Daha sonra koruyucu lastiđin çok dikkatli bir şekilde önce ampule geöen kısmını; sonra da far gövdesi üzerine geöen kısmını takınız.

Ön sinyal ampullerinin deęiŐimi

Motor kaputunu açınız, ön sinyal lambasının arkasında bulunan beyaz plastik tutucu vidayı döndürerek çıkartınız. Otomobilinizin ön tarafındaki sinyal grubunu komple çekip dışarı alınız. Sinyal ampulünün duyunu alt ve üstte bulunan tırnaklardan bastırarak söktükten sonra ampulü hafifçe bastırarak çevirip çıkartınız. Takarken sinyal grubu üzerinde bulunan iki adet tırnađın far grubundaki yuvasına girdiğinden emin olunuz.

Ön sis lambası ampullerinin deęiŐimi (SLX tiplerinde)

Sis lambasının arka tarafında bulunan parçanın somununu sökerek lambayı komple dışarı alınız. Lamba kapađını üzerinde bulunan iki vidasını sökerek açınız. Lamba ampulü altında bulunan yaylı tırnađı çekip çıkartınız. Ampulü kablosuyla birlikte sökerek yenisi ile deęiŐtiriniz.

Arka (stop) lamba grubu

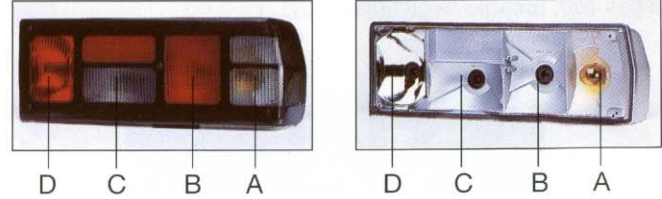

- A. Sinyal lambası, 21 W
- B. Stop ve park lambası (çift flamanlı 21 W ve 5 W)
- C. Geri vites lambası, 21 W
- D. Arka sis lambası, 21 W

Arka park, arka sinyal, geri vites, arka sis, stop ve plaka lamba ampullerinin deęiŐimi

Arka lamba grubu üzerinde bulunan 5 adet vidayı takım setindeki yıldız tornavida ile sökerek kapađı dışarı alınız. Tüm arka ampulleri yuvasında bastırıp çevirerek çıkartabilirsiniz. Sadece arka sinyal lambalarında bulunan sarı renkli fanusu, her iki yanda bulunan tırnaklarından kurtararak çıkartınız.

Dođan S-SLX'de arka stop lambası, kapađı ile yekparedir. Ampulleri deęiŐtirmek için arka stop lamba grubunun komple yerinden çıkartılması gerekir. Bunun için önce bagajın iç kısmında bulunan stop lambası kablo soketini çıkartınız. Daha sonra bagajın iç kısmında bulunan 4 adet lamba tespit somununu takım setindeki plastik adaptörle sökerek stop lambasını yerinden çıkartınız. Lambanın arka tarafındaki 2 adet tespit somununu yine aynı plastik adaptörle sökerek ampul taşıyıcıyı dışarı alınız. Tüm arka ampulleri yuvasında bastırıp çevirerek çıkartabilirsiniz.

İÇ LAMBALARDAN BİRİNİN YANMASI

Plaka lamba ampulu değişimi için bagaj kapağını açınız. Lamba kapağı üzerinde bulunan iki vidayı sökerek kapağı dışarı alıp, ampulü değiştiriniz.

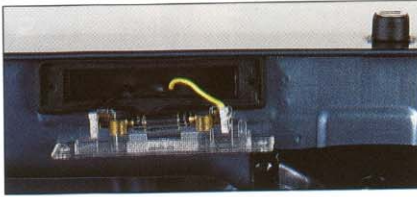

İç aydınlatma lambası ampullerinin değişimi

Doğan S-SLX, Kartal S-SLX

İç aydınlatma lamba camını sağ veya sol kenarından bir tornavida yardımı ile aşağıdaki şekilde gibi sökünüz (Tornavida ön veya arka kenarda değil sadece yan kenarlarda kullanılacaktır).

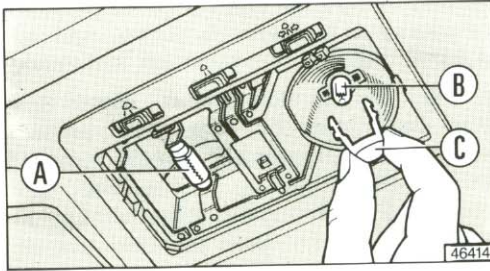

C reflektörünü; her iki kenarına hafifçe bastırarak çıkartınız. Bundan sonra başlıksız **B** ampulü çekilerek rahatça yerinden alınabilir.

Şahin S - Şahin 1.4 - Kartal

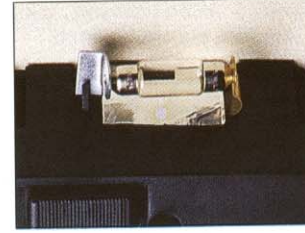

Lamba kapağını hafifçe yukarı tavana doğru kaldırarak kendinize doğru çekip çıkartınız. Ampulü değiştirdikten sonra, kapağın tırnaklarını yine üstten yerine oturtup aşağı doğru çektiğinizde kapak yerine takılmış olur.

Torpedo gözü aydınlatma ampulünün değiştirilmesi

Torpedo gözü kapağını açınız. Lamba kapağını sol tarafında bulunan tırnaktan tornavida yardımı ile kaldırarak çıkartınız ve ampulü değiştiriniz. Daha sonra kapağı elinizle yerine oturtunuz.

Bagaj aydınlatma ampulünün deęiřimi

Lambanın arkasında bulunan iki soketi çıkartınız. Arka kısımdan ampulle birlikte duyu çekip çıkartınız. Dipsiz ampulü çekerek duyundan çıkartınız. Yeni ampulü duyun kanalına oturacak şekilde iterek takınız. Ampul ve duyu iterek lambaya oturtuktan sonra soketleri tekrar bağlayınız.



Okuma lambası ampulünün deęiřimi

(Doęan S-SLX, Kartal S-SLX)

Okuma lambasını komple çekerek yerinden çıkarttıktan sonra soketlerini çıkartarak deęiřtirebilirsiniz.

Eęer herhangi bir elektrikli cihaz çalışmıyor ise öncelikle bu cihazın devresini koruyan sigortayı kontrol ediniz. Sigortanın **A** iletkeni erimemiş olmalıdır, eęer erimiř ise yerine aynı amper deęerinde bir sigorta takınız.

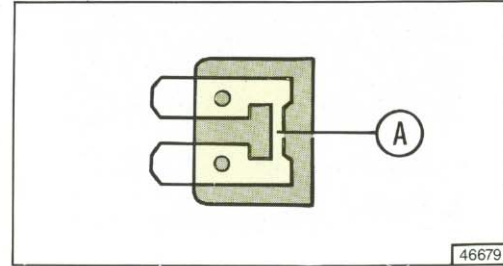

Sigortayı deęiřtirmeden önce, sigortanın atmasına neden olan arızayı teşhis edip tamir etmeye çalışınız.

Bütün sigortaların üzerinde amper deęeri belirtilmiřtir.

Sigortaların deęiřimi

Elektrik devrelerinin çoęunu koruyan sigortalar ön göęüsün saę alt kısmına yerleřtirilmiř olan sigorta kutusundadır.

Sigorta kutusu kapaęını açabilmek için üzerindeki iki vidayı sökünüz.



Atmıř bir sigortayı, kesinlikle yeni bir sigortadan başka bir malzeme ile deęiřtirmeyiniz.

Sigorta kutusu

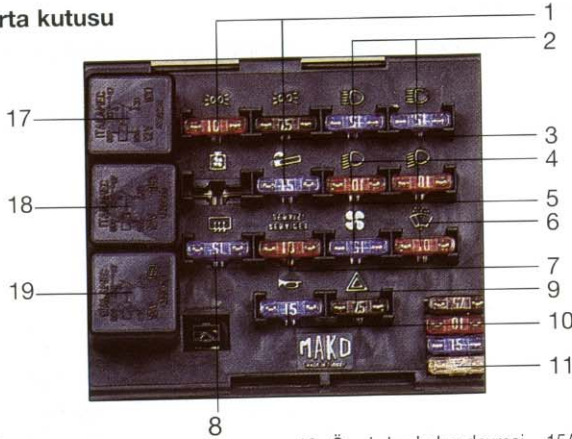

A. SİGORTALAR

1. Park lambaları devresi
2. Farlar (uzun devre)
3. Çakmak
4. Farlar (kısa devre)
5. Kalerifer motoru
6. Cam silecekleri, far yıkayıcı
7. Servis devresi
8. Arka cam rezistansı
9. Korna
10. Flaşör devresi
11. Yedek sigortalar

12. Ön sis lambaları devresi 15A *1
 13. Merkezi kilitleme sistemi 20A *2
 14. Otomatik cam sistemi 25A *2
 15. Elektrofan 25A *3
 16. Arka sis lambaları 10A *4
- ### B. RÖLELER
17. Uzun farlar *1
 18. Arka cam rezistansı *1
 19. Korna *1
 20. Far yıkayıcı *1
 21. Ön sis lambaları *1
 22. Otomatik cam sistemi *1

*1 SLX tiplerinde mevcut olup, sigorta kutusunun üst kısmında yer almaktadır.

*2 Doğan - Kartal S-SLX tiplerinde mevcut olup sigorta kutusunun üst kısmında yer almaktadır.

*3 Sigorta kutusunun yanında yer almaktadır.

*4 Doğan - Kartal S-SLX tiplerinde sigorta kutusunun yanında yer almaktadır.

*5 Şahin S, Şahin 1.4 ve Kartal tiplerinde arka sis lambaları da bu sigorta üzerinden beslenmektedir. Klimalı tiplerde 20A'lık evaporatör sigortası vardır.

Klima sigortası : Klimalı otomobillerde klima devresine ait 30 A'lık sigorta motor ön bölümüne yerleştirilmiştir.

Otomobili takviye ile çalıştırma

Eğer akünüz boşalmış ise, otomobilinizi sizinki ile aynı amper değerinde veya daha yüksek olan başka bir akü ile çalıştırabilirsiniz. (bakınız sayfa 94) Aşağıdaki prosedürü uygulayınız.

- Her iki akünün pozitif kutuplarını takviye kablosu ile birbirine bağlayınız.

- İkinci takviye kablosunun bir ucunu diğer otomobilin negatif akü kutup başına, diğer ucunu da kendi otomobilinizin ön panelinin sağ iç tarafında bulunan şasileme braketine bağlayınız (aşağıdaki şekle bakınız).

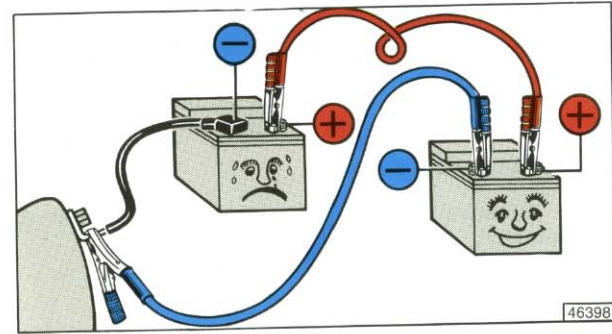

- Motorunuz çalıştıktan sonra takviye kablolarını, otomobilinizin şasileme braketine bağlı olan kablodan başlayarak çıkartınız.

AKÜNÜN BOŞALMASI



Motoru çalıştırmak için, kesinlikle akü şarj cihazı kullanmayınız. Bu şekilde; elektronik sistemlere ve özellikle de ateşleme ve yakıt enjeksiyon kontrol ünitelerine zarar verebilirsiniz.



Motorunuz çalışır durumda iken akü kutup başlarını kesinlikle söküp takmayınız.

Akünün doldurulması

Aküyü doldurmak için aşağıdaki prosedürü uygulayınız.

- Pozitif ve negatif kutup başlarını aküden sökünüz.
- Şarj cihazının mandallarını aküye bağladıktan sonra şarj cihazını çalıştırınız.
- Şarj işlemi bittikten sonra akü bağlantılarını sökmeden önce şarj cihazını kapatınız.
- Kabloları bağlamadan önce akü kutup başlarına vazelin veya benzeri koruyucu bir madde sürünüz.

Daha detaylı bilgi için "Otomobilin Bakımı" (sayfa 74) bölümüne bakınız.



Akü suyu zehirli ve aşındırıcıdır. Deri veya gözler ile temas ettirmeyiniz. Aküyü doldurma işlemi iyi havalandırmalı ve alevlerden veya muhtemel kıvılcım kaynaklarından uzak bir yerde yapılmalıdır: patlama ve yangın tehlikesi.



Otomobilin elektrik sistemine yapılacak her müdahaleden önce akünün negatif kutup başı sökülmelidir.

OTOMOBİLİN ÇEKİLMESİ

Çeki braketleri.

Otomobilde çeki için dizayn edilmiş iki tanesi önde; bir tanesi arkada olmak üzere üç adet çeki braketleri vardır.

Otomobili herhangi bir nedenle çekmek durumunda kaldığınızda, aşağıdaki resimde görülen iki adet çeki braketinden bağlayarak çekiniz.

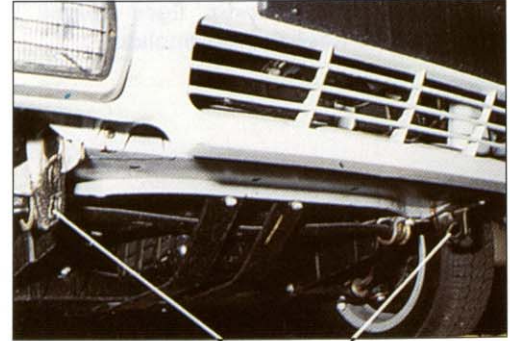

Çeki braketleri



Otomobil çekilirken, çeki kancası ve otomobilin çekilmesi ile ilgili özel trafik kurallarına uyulması gerekir.



Direksiyonun kilitlememesi için, otomobil çekilirken kontak anahtarını daima MAR pozisyonunda bırakınız. Eğer elektrik sistemi zarar görmemiş ise flaşörler yakılmalıdır.



Otomobil motor çalışmadan çekiliyor iken, servo fren sisteminden ve hidrolik direksiyon sisteminden yararlanamadığınız için, fren pedalı ve direksiyon için daha fazla kuvvet gerektiğini unutmayınız.

- Eğer doğrudan kaza ile ilgili değil iseniz, kazadan en az 10 metre mesafede durunuz.
- Eğer otopanda iseniz, otomobiliniz ile emniyet şeridini kapatmayınız.
- Motoru durdurunuz ve dörtlü flaşörü yakınız.
- Eğer gece ise, farlarınız ile kaza yerini aydınlatınız.
- Dikkatli davranınız, ezilme tehlikesine karşı kendinizi koruyunuz.
- Kırmızı üçgen reflektörü, açıkça görülebileceği ve otomobilden gerektiği kadar uzağa yerleştirerek, kazaya dikkat çekiniz.
- Mümkün olduğu kadar doğru bilgi vererek, acil yardım çağırınız. Otopanda iseniz özel acil durum telefonlarını kullanınız.
- Otopanda, özellikle görüş kötü iken yığılmalar olduğunda, diğer araçların duran araçlara çarpma ihtimali oldukça yüksektir. Derhal aracınızdan çıkınız ve bariyerlerin arkasına sığınınız.
- Kazaya karışan araçların kontak anahtarlarını çıkartınız.
- Eğer benzin veya başka kimyasal maddelerin kokusunu alırsanız, sigara içmeyiniz ve tüm sigaraların söndürüldüğünden emin olunuz.
- Ne kadar küçük olurlarsa olsunlar, yangınları söndürmek için; yangın söndürücü, battaniye, kum veya toprak kullanınız. Kesinlikle su kullanmayınız.

BİR KAZA OLMASI

Herhangi birinin yaralanması

- Yaralıyı kesinlikle yalnız bırakmayınız. Kazaya doğrudan karışmayanlar için de, yardım etme zorunluluğu vardır.
- Yaralının etrafına toplanmayınız.
- Yaralıyı, yardımın gelmekte olduğuna ve kısa sürede ulaşacağına ikna ediniz. Paniğe kapılması halinde, yaralıyı sakinleştirmek için yakınında durunuz.
- Yaralıyı tutan emniyet kemerlerini çözünüz veya kesiniz.
- Yaralıya içecek bir şey vermeyiniz.
- Yaralı kişiyi sadece, otomobilin yanma tehlikesi varsa, suya gömülüyorsa veya bir uçurumdan aşağı düşmesi ihtimali varsa, ya da benzeri durumlarda otomobilden çıkartınız. Aksi takdirde yaralıyı kımıldatmayınız. Yaralının kollarını veya bacaklarını çekmeyiniz, başını eğmeyiniz ve vücudunu mümkün olduğu kadar düz tutunuz.

İlk yardım çantası

İlk yardım çantasında en azından aşağıdakiler bulunmalıdır:

Yaraları örtmek ve temizlemek için steril gazlı bez, değişik genişliklerde sargı bezleri, değişik boyutlarda antiseptik yara bantları, bir şişe dezenfektan, bir paket kağıt mendil, yuvarlak uçlu bir makas, bir cımbız, iki adet turnike (kanamayı durdurmak için).

İlk yardım çantasına ilave olarak, otomobilde bir yangın söndürücü ve battaniye bulundurulması uygundur.

OTOMOBİLİN BAKIMI

PERİYODİK BAKIM	SAYFA 66
İLAVE KONTROLLER	SAYFA 69
SEVİYE KONTROLLERİ	SAYFA 70
HAVA FİLTRESİ	SAYFA 73
ALTERNATÖR KAYIŞI	SAYFA 73
AKÜ	SAYFA 74
ELEKTRONİK KONTROL ÜNİTELERİ	SAYFA 75
BUJİLER	SAYFA 76
LASTİKLER	SAYFA 76
HORTUMLAR	SAYFA 78
KAR ZİNCİRLERİ	SAYFA 78
ÖN (VE ARKA) CAM SİLECEKLERİ	SAYFA 79
FAR YIKAMA SİSTEMİ	SAYFA 81
KLİMA SİSTEMİ	SAYFA 81
KAROSER	SAYFA 82
OTOMOBİLİN İÇİ	SAYFA 85
UZUN SÜRELİ PARK	SAYFA 85

Tofaş Oto Ticaret A.Ş. sizlere ilk 1.000 - 1.500 kilometreden sonra yapılan ücretsiz ilk periyodik bakım işleminin yanı sıra, 10.000 km de bir yapılan periyodik bakım hizmetini de sunmaktadır. Periyodik bakım işlemlerine ilave olarak, seviye ve lastik basınçlarının kontrolü gibi rutin bakım işlemlerinin yapılması gerektiğini unutmayınız.

Otomobilinizi yıllarca mükemmel bir durumda tutabilmenin ve onun emniyetli, çevre dostu ve ekonomik kullanım özelliklerini koruyabilmenin en iyi yolunun uygun bir şekilde bakımının yapılması olduğunu aklınızdan çıkarmayınız.

Garantinin geçerli olması için  sembolü ile belirtilen bakım kurallarını da uygulamanızın gerekli olduğunu unutmayınız.

PERİYODİK BAKIM

Otomobilinizin uzun yıllar mükemmel durumda kalabilmesi için, bakımının doğru olarak yapılması şarttır.

Ücretsiz bakım kuponu (ilk bakım).

Her yeni otomobilin bir ücretsiz servis kuponu vardır. Bu kupon otomobil 1000-1500 kilometre yol yaptıktan sonra kullanılmalıdır. Aşağıda ve garanti belgesinde belirtilen bakım işlemleri garanti şartlarının devamı için gereklidir.

Kontrol ve ayar işlemleri

- Motor rölanti devri kontrolü, gerekirse ayarı,
- Su pompası ve alternatör kayışlarının gerginlik kontrolü, gerekirse ayarı.
- Kavrama pedalı yükseklik kontrolü, gerekirse ayarı.
- El freni kontrolü, gerekirse ayarı.
- Lastiklerin aşınma ve havalarının kontrolü, ön tekerlek toe-in kontrolü, gerekirse ayarı.
- Far ayar kontrolü.
- Distribütör kontrolü, statik avansının yapılması.
- Vites kutusu, diferansiyel, direksiyon, akslar ve amortisörlerin conta ve körüklerinin kontrolü.
- Boruların, hortumların ve egzoz sisteminin kontrolü, gerekirse ayarı, doğrultulması.
- Kapı, bagaj, ön kaput kilit ve menteşelerinin kontrolü, gerekirse yağlanması ve ayarı.
- Hava filtresi kontrolü.
- Otomobil aksamını gövdeye tesbit eden bütün somun, vida ve civataların sıklık kontrolü.

Kontrol ve seviye tamamlama işlemleri

- Yağlama, soğutma, yakıt, fren ve direksiyon sistemlerinin keçe, conta ve bağlantılarının sızıntı kontrolü, gerekirse sıkıştırılması ve seviyelerinin tamamlanması.
- Cam, far yıkama suyu seviyelerinin kontrolü, gerekirse tamamlanması.
- Püskürtme memelerinin kontrol ve ayarı, karoser su boşaltma deliklerinin açıklık kontrolü.

Değiştirme İşlemleri

- Motor yağı ve yağ filtresi değişimi (yağ ve filtre ücreti müşteriden alınır).

Periyodik bakımlar

Periyodik bakımların zamanında yapılması otomobilinizin uzun yıllar çok iyi durumda çalışmasını sağlayacaktır. Tofaş Oto Tic. A.Ş. bu sebeple 10.000 km fasalalarla yapılacak bir bakım hizmeti geliştirmiştir. Bu bakım hizmetlerinin yapılması için yetkili servisler belirli bir miktar ücreti otomobil sahibinden talep edecektir. Periyodik bakımlarda yapılacak olan işlemler "periyodik bakım işlemleri" tablosunda verilmiştir. Periyodik bakımlar esnasında otomobilde, garanti dışında yapılması gereken bir işlem tesbit edilir ise bunlar yapılmadan önce sizin tasdiğiniz alınacaktır.

Periyodik bakımlar yetkili **Tofaş-Fiat** servisleri tarafından yapılmaktadır.

Küçük sızıntılar gibi ufak problemlerde hiç vakit kaybedilmeden bir yetkili Tofaş-Fiat servisine başvurulmalıdır. Bir sonraki periyodik bakım için kilometrenin dolması beklenmemelidir. Otomobiliniz periyodik bakım için gereken kilometreyi doldurmasa bile yılda en az bir kere bakımının yaptırılması gerekir.

PERİYODİK BAKIM

Periyodik bakım tablosu

KM X 1000					
10 70	20 80	30 90	40 100	50	60

TRİGER KAYIŞININ KONTROLÜ.....	X	X	X	X	X	X
TRİGER KAYIŞININ DEĞİŞİMİ				X		
LASTİKLERİN AŞINMA VE HAVALARININ KONTROLÜ	X	X	X	X	X	X
ÖN FREN BALATALARININ KONTROLÜ	X	X	X	X	X	X
ARKA FREN BALATALARININ KONTROLÜ		X		X		X
EL FRENI KONTROLÜ/AYARI	X	X	X	X	X	X
EGZOZ BORULARI, FREN HORTUMLARI, ROTLAR VE DİREKSİYON TOZ LASTİKLERİNİN KONTROLÜ	X	X	X	X	X	X
KAUÇUK AKSAMIN KONTROLÜ (hortumlar, körükler)	X	X	X	X	X	X
KAYIŞLARIN KONTROLÜ, GEREKİRSE GERGINLIK AYARI VEYA DEĞİŞİMİ	X	X	X	X	X	X
KAVRAMA PEDALI YÜKSEKLİĞİNİN KONTROLÜ/AYARI	X	X	X	X	X	X
YAKIT FİLTRESİNİN DEĞİŞİMİ		X		X		X
HAVA FİLTRESİNİN DEĞİŞİMİ	X	X	X	X	X	X
KARTER HAVALANDIRMA SİSTEMİ KONTROLÜ VE SÜZGEÇİN TEMİZLENMESİ			X			X
SUPAP AYARI KONTROLÜ, GEREKİRSE AYARLANMASI		X		X		X
FARLARIN KONTROLÜ, GEREKİRSE AYARLANMASI	X	X	X	X	X	X
SEVİYE KONTROLLERİ, GEREKİRSE TAMAMLAMA (soğutma suyu, fren hidroliği, direksiyon hidroliği, cam yıkama suyu, vites ve diferansiyel yağı)	X	X	X	X	X	X
KAPI , BAGAJ, ÖN KAPUT KİLİT VE MENTEŞELERİNİN YAĞLANMASI	X	X	X	X	X	X
KAROSER SU BOŞALTMA DELİKLERİNİN AÇIKLIK KONTROLÜ	X	X	X	X	X	X

PERİYODİK BAKIM

Periyodik bakım tablosu

	KM X 1000					
	10 70	20 80	30 90	40 100	50	60
VİTES KUTUSU VE DİFERANSİYEL YAĞININ DEĞİŞİMİ			X			X
RÖLANTİ VE CO ORANI KONTROLÜ, GEREKİRSE AYARI (motor test ve gaz analizi cihazı ile)	X	X	X	X	X	X
KARBÜRATÖR SÜZGEÇ, ŞAMANDIRA VE MEMELERİN TEMİZLİĞİ, RÖLANTİ AYARI		X		X		X
MOTOR YAĞI VE FİLTRE DEĞİŞİMİ	X	X	X	X	X	X
BUJİLERİN KONTROLÜ GEREKİRSE DEĞİŞİMİ, ATEŞLEME KABLOLARININ KONTROLÜ	X	X	X	X	X	X
DİSTRİBÜTÖR KONTROLÜ	X	X	X	X	X	X
ATEŞLEME AVANSININ VE VAKUM ÜNİTESİNİN KONTROLÜ	X	X	X	X	X	X
KARDAN MILİ KAYICI MAFSALININ GRESLENMESİ	X	X	X	X	X	X
KLİMANIN ÇALIŞMA KONTROLÜ (Klimalı tiplerde).....	X	X	X	X	X	X
AKÜ ŞARJ VE VOLTAJ REGÜLATÖRÜ ÇALIŞMA KONTROLÜ	X	X	X	X	X	X
POLEN FİLTRESİ DEĞİŞİMİ (Klimalı tiplerde)			X			X
ENJEKSİYONLU TİPLERDE YAPILACAK KONTROL VE AYARLAR						
LAMDA SENSÖRÜ ÇALIŞMA KONTROLÜ.....		X		X		X
FIAT LANCIA TEST CİHAZI İLE ELEKTRONİK ATEŞLEME/ENJEKSİYON SİSTEMİNİN KONTROLÜ		X		X		X

- GARANTİNİN DEVAMI İÇİN PERİYODİK BAKIMLARIN ZAMANINDA YAPILMASI ŞARTTIR. PERİYODİK BAKIM SIRASINDA DEĞİŞEN YEDEK PARÇA VE SARF MALZEMELERİNİN ÜCRETLERİ AYRICA ALINIR.
- MÜŞTERİNİN TALEBİ ÜZERİNE VEYA RIZASI İLE YUKARIDAKİ İŞLEMLER DIŞINDA YAPILACAK İŞLER İÇİN İLAVE ÜCRET ALINIR.

Not: Kış mevsiminde yapılan periyodik bakımlarda antifriz kontrolü yapılır. (Alüminyum radyatörlerde antifriz olmalıdır).

Yağlama

Kullanılacak yağlar ve yağ değişim periyotları sayfa 99,100, 101. sayfalardaki tablolarda verilmiştir. Optimum motor performansı için yağ değişim periyotlarına uyulmalıdır.

Kötü koşullarda kullanım

Kötü koşullarda kullanımın anlamı, otomobili çok tozlu bölgelerde, aşırı sıcaklık derecelerinde, dağlık bölgelerde, otoyollarda yüksek süratte, römork çekiminde, şehir içi trafikte kullanmaktır.

Bu şartlar altında yağlama periyotları, verilen periyotlardan daha kısa olmalıdır. Aşağıda belirtilen parçalar aşınmaya açık olduğundan dolayı daha sık kontrol edilmeleri gerekir.

- Bujiler ve hava filtresi
- Ön fren balataları
- Lastikler

İlave kontroller

Aşağıda sıralanan kontroller periyodik bakım işlemlerine ek olarak yapılmalıdır.

Her 500 km'de veya uzun bir seyahatten önce;

- Motor yağı seviyesi
- Soğutma suyu seviyesi
- Fren hidroliği seviyesi
- Lastik hava basınçları

Her 2 yılda bir;

- Fren hidrolik yağı değişimi



Aracın bakımı bir Tofaş-Fiat servisine yaptırılmalıdır. Rutin bakım işlemlerine müdahale ettiğinizde ve ufak tamir işlerini kendiniz yapmak istediğinizde; daima uygun teçhizatları, orjinal Opar yedek parçalarını ve gerekli sıvıları kullandığınızdan emin olunuz. Eğer hiç tecrübeniz yoksa, bu işlemleri kendiniz yapmayınız.

SEVİYE KONTROLLERİ

Motor yağı

Motorun yağ seviyesi otomobil düz bir yerde iken kontrol edilmelidir. Motoru durdurduktan sonra yaklaşık 10 dakika bekleyiniz.

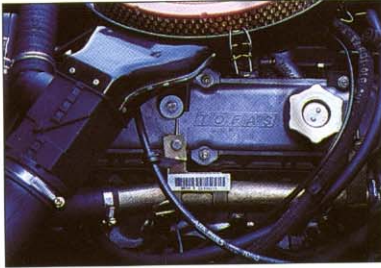

Eğer motor sıcak ise, yanma tehlikesi olduğundan ellerinizi motor bölmesine sokmayınız. Motor sıcak iken elektrikli fanın çalışmaya başlayıp, yaralanmalara sebep olabileceğini unutmayınız.

Yağ seviyesi, çubuğun uç kısmındaki çentikli bölümler arasında olmalıdır. Yağ seviyesi çentikli bölümün alt sınırında veya altında ise çentikli bölümün üst sınırına kadar yağ doldurma kapağından yağ ilave ediniz. Yağ cinsi ve miktarlar için sayfa 98' e bakınız.



Motorunda mevcut olan yağlardan değişik özelliklere sahip yağlar ile seviye tamamlamayınız. Sadece "Teknik Özellikler" bölümünde belirtilen yağların kullanımı ile, bakım programında planlanan süreler garanti edilir.

ÖNEMLİ Motor yağını tamamladıktan veya değiştirdikten sonra motoru bir müddet çalıştırınız, motoru durdurup on dakika bekledikten sonra yağ seviyesini tekrar kontrol ediniz. Motor yağını boşaltmak için yağ boşaltma tapasını sökünüz, tapayı yeniden takmadan önce 10 dakika kadar bekleyiniz. Eğer yağ doldurma kapağını ve seviye kontrol çubuğunu çıkartırsanız yağın boşalması daha kolaylaşacaktır.

Motor yağını mutlaka motor sıcak iken boşaltınız.

Eğer otomobilinizi çok tozlu bölgelerde kullanıyor iseniz yağ ve yağ filtresi değişimini el kitabında önerilenden daha sık yapınız.

Yeni motorda, yağı 1000 - 1500 km'den önce asla değiştirmeyiniz.

Vites kutusu yağı

Otomobiliniz düz bir yerde iken vites kutusunun yan tarafında bulunan ve resimde gösterilen üstteki tapadan yağ tamamen dolana kadar (tapa seviyesi ile yağ seviyesi eşitlenecek şekilde) yağ koyabilirsiniz. Yağ cinsi ve miktarlar için sayfa 98' e bakınız.

Yağ boşaltırken de yine resimde görülen alttaki boşaltma tapasını kullanınız. Bu işlemi yaparken yağ boşaltma tapasında biriken yabancı maddeleri temizleyiniz.

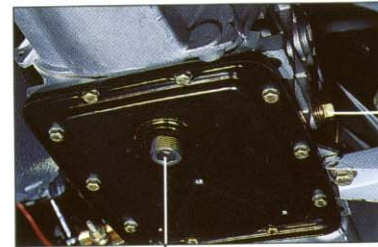

Yağ
doldurma
tapası

Yağ boşaltma tapası

SEVİYE KONTROLLERİ

Diferansiyel yağı

Diferansiyel yağını da yine otomobilinizi düz bir yere çekerek kontrol edebilirsiniz. Yağ seviyesi resimde gösterilen üst tapa seviyesinde olmalıdır. Eksik ise bu tapadan yağ seviyesi tapa seviyesi ile eşitlenene kadar yağ ilave ediniz. Yağ cinsleri ve miktarlar için sayfa 98' e bakınız.

Yağ boşaltma esnasında tapadaki yabancı maddeleri temizleyiniz.



Yağ
doldurma
ve kontrol
tapası

Yağ
boşaltma
tapası

Fren hidrolik sıvısı

Fren hidrolik sıvısı seviyesini haftada bir kez kontrol ediniz. Bu işlemi kapağı çıkartmadan göz ile yapabilirsiniz. Eksildikçe tamamlayınız. Hidrolik cinsi için sayfa 98' e bakınız.



Fren sisteminin sızdırmazlık elemanlarına zarar verebilecek farklı özelliklerde fren hidrolik sıvısı kullanmayınız.

Otomobilinizin boyası üzerine kesinlikle fren hidrolik sıvısı damlamamasına dikkat ediniz, eğer damlar ise derhal su ile yıkayınız. Aksi halde boya tabakası zarar görecektir.

Motor soğutma suyu

Motor soğutma suyunun seviyesini motor soğuk iken kontrol ediniz. Soğutma suyu seviyesi, genleşme kabı üzerindeki **MIN** işaretinin üzerinde olmalıdır. Su seviyesi bu işarete yaklaştığında veya altına düştüğünde **Saf su/Antifriz** karışımı ile tamamlanmalıdır. Su seviyesini tamamlarken genleşme kabını tamamen doldurmayınız, bir miktar genleşme hacmi bırakınız.



Otomobillere antifriz konulmakta ve genleşme kabı üzerine bir etiket yapıştırılarak bu belirtilmektedir. Etiketle belirtilenden daha soğuk ortamlarda yeteri kadar antifriz ilave ediniz.

Yazın ve kışın antifrizli su kullanınız.



Motor çok sıcak iken kendinizi yakma tehlikesi olduğundan dolayı genleşme kabının kapağını açmayınız.

SEVİYE KONTROLLERİ

Cam yıkama suyu

Cam yıkama su kabı motor kaputunun altında sağ kısımda yer almaktadır.



Far yıkama suyu (SLX tipleri)

Far yıkama su kabı sol çamurluk ön tarafında motor kaputunun altında yer almaktadır.



Sık sık seviyeleri kontrol ediniz.

Seviyeyi; su ve sayfa 98' de belirtilen cam suyu katkı maddesini açıklanan oranlarda karıştırarak tamamlayınız.

Hidrolik direksiyon yağı (bazı tiplerde mevcuttur)

Hidrolik direksiyon yağının seviyesi motor çalıştırılmadan önce kontrol edilmelidir. Hidrolik direksiyon yağı seviyesini kapak içinde bulunan seviye göstergesi ile kontrol ediniz.

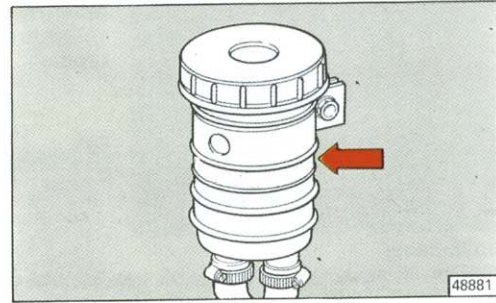

Sisteme hidrolik yağı eklerken mevcut yağın özellikleri ile aynı özelliklere sahip yağları kullanınız.

Hidrolik yağ ısındığında seviye yüksek görünür.

Otomobilin tipine göre hidrolik yağ deposu motor bölmesinde değişik noktalara yerleştirilmiş olabilir.



Hidrolik direksiyon yağı kolaylıkla alev aldığından dolayı, motorun sıcak bölümleri ile temas etmemesine dikkat ediniz.

HAVA FİLTRESİ

Filtrenin temizlenmesi veya deęiřimi

Filtre üzerinde bulunan kelepçeleri açınız ve kapaęı kaldırınız.

İçeride bulunan filtre elemanını sökünüz. Basıncılı hava ile temizleyiniz veya yenisi ile deęiřtiriniz.

Hava filtresinin yaz - kiř konumu termostatik klape ile kendilięinden ayarlanır.

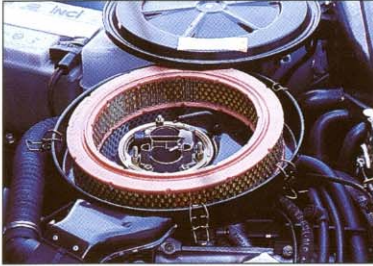

Temiz olmayan filtre, motorun performansını düşüreceęi gibi zararlı egzoz emisyonlarını da artırır.

ALTERNATÖR KAYIŐI

Kayıő gerginlięinin ayarlanması

Alternatör kayıőında herhangi bir aşınma veya çatlak olmamalıdır ve kavma oluřmaması için kayıő gerginlięi doęru olmalıdır.

Kayıő gerginlięinin kontrolünü yetkili bir **Tofař-Fiat** servisinde yaptırınız. Sadece acil durumlar için ařaęıdaki prosedürü uygulayınız.

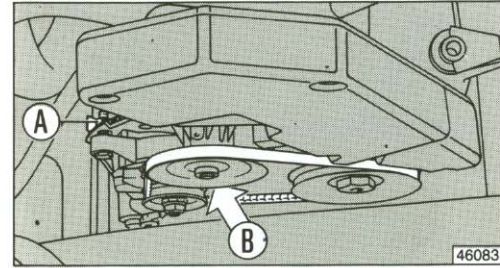

- **A** kayıő germe somununu gevřetiniz.
- **B** alternatör somununu gevřetiniz.
- Alternatörü kayıőı gerdirecek řekilde hareket ettirerek somunları sıkınız.

Alternatör kayıőını çok aşırı germeyiniz; aksi takdirde alternatörün ön rulmanı erken aşınır. Kayıő gerginlięini pratik bir řekilde kontrol etmek için kayıőa bař parmaęınızı bastırınız; kayıőın esnemesi yaklaşık 1 cm olmalıdır.

Not Alternatör ve somunlar otomobilin tipine göre farklılıklar gösterebilir, ancak kayıő germe iřlemi aynıdır.

Akü

Otomobilinizin aküsü bakım gerektirmeyen tiptendir ve saf su eklenmesi gerekmez.

Otomobil düz bir yerde iken elektrolit seviyesi iki referans işaretinin arasında olmalıdır. (MIN - MAX)

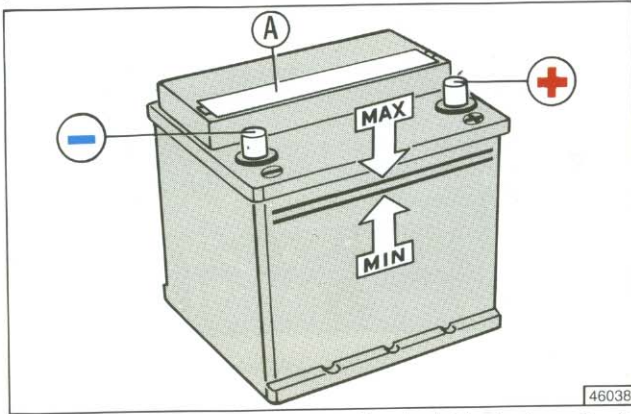

Zorunlu durumlarda akünün üzerindeki A kapağı bir tornavida yardımı ile açılarak elektrolit seviyesi tamamlanabilir. Seviyeyi tamamlarken MAX işaretini geçmemeye dikkat ediniz.

Bu işlemi yetkili bir **Tofaş-Fiat** servisinde yaptırınız.



Akü sıvısı zehirli ve aşındırıcıdır. Deri ve gözler ile temas ettirmeyiniz. Ateş ve muhtemel kıvılcım kaynaklarını aküye yaklaştırmayınız: yangın ve patlama tehlikesi.



Aküler çevreye zarar veren maddeler ihtiva ederler. Bu sebeple eski akülerin çevreye zarar vermeyecek şekilde yok edilmeleri gerekir.



Elektrikli ve elektronik aksesuarların yanlış takılması otomobilinizde ciddi hasarlara yol açabilir.

Akünün ömrünün uzatılması için yararlı tavsiyeler

Eğer aşağıdaki tavsiyelere uyarsanız, akünüz boşalmayacak ve daha uzun ömürlü olacaktır.

Motor çalışmıyor iken çok güç çeken cihazları uzun süre açık bırakmayın (örneğin radyo, park lambaları, dörtlü flaşörler).

Otomobil park ettikten sonra kapıların, bagaj kaputunun, torpido gözünün kapalı olduğunu kontrol ediniz, yoksa aydınlatma lambaları açık kalabilir. Harita lambasını kapatmayı unutmayınız.

ÖNEMLİ Eğer akü uzun süre %50 den daha az şarj etmiş halde bırakılır ise; sülfatlama sebebi ile hasara uğrar, motoru çalıştırmak güçleşir ve donma ihtimali artar (-10°C de donma görülebilir).

Otomobilinize aksesuar taktırmak istediğinizde (örneğin, uzaktan kumandalı merkezi kilit sistemi, alarm sistemi, hafızalı radyo gibi) güç tüketim değerleri düşük olan cihazların tavsiyesi için yetkili bir **Tofaş-Fiat** servisi ile görüşünüz. Eğer akünüz boşalır ise yapılacaklar için sayfa 60'a bakınız.

Eğer otomobilinizi uzun süre kullanmayacaksanız, bu bölümde yer alan "Uzun süreli park" kısmına bakınız.

ELEKTRONİK KONTROL ÜNİTELERİ

Normal çalışma şartları altında otomobilin ateşleme ve diğer sistemlerine kumanda eden elektronik kontrol üniteleri çok az dikkat ve bakım gerektirirler.

Buna rağmen testler ve kontrol ünitelerinin değişimi esnasında aşağıdaki noktalara mutlaka uyulmalıdır:

- Motor çalışırken asla akü kutup başlarını sökmeyiniz.
- Aküyü şarj ederken otomobil ile bağlantılarını mutlaka sökünüz.
- Otomobili asla akü şarj cihazı ile çalıştırmayı denemeyiniz, başka bir akü kullanınız.
- Akü kablolarının emniyetli ve kutup bağlantılarının doğru olduğundan emin olunuz.
- Kontak anahtarı **MAR** pozisyonunda iken kontrol ünitelerinin bağlantılarını sökmeyiniz.
- Eğer otomobil üzerinde ark kaynağı yapılacak ise veya otomobil 80°C nin üzerinde bir sıcaklığın etkisinde kalacak ise (kaporta, boya işlemleri esnasında) elektronik kontrol ünitelerini sökünüz.

ÖNEMLİ Eğer otomobile ek elektronik cihazlar bağlanır ise veya otomobilin elektrik sisteminde, özellikle ateşleme sistemlerinde değişiklikler yapılır ise kullanım emniyeti etkilenir. Radyo veya oto alarmı gibi sistemlerin yanlış bağlanması, elektrik sisteminin çalışmasında karışıklıklar yaratabilir.



Elektrik sistemi üzerinde; sistemin teknik özelliklerini göz önüne almadan ve yanlış bir şekilde yapılan değişiklikler veya tamiratlar yangın tehlikesi ile birlikte arızalara yol açabilirler.

BUJİLER

Bujilerin iyi durumda olması motorun ömrü, performans ve egzoz emisyonlarının az olması bakımlarından son derece önemlidir.

Eğer motorun çalışması düzgün değil ise bujilerinizi yetkili bir **Tofaş-Fiat** servisinde kontrol ettiriniz. Genelde bujiler arızaların hassas göstergeleridir.

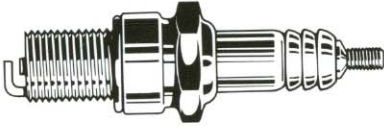

Bujiler Periyodik Bakım Tablosu'nda belirtilen zamanlarda değiştirilmelidirler. Sadece belirtilen tipteki bujileri kullanınız; eğer ısı değerleri gerekenden az ise veya belirtilen ömürleri garanti edilmemiş ise, problemler çıkabilir.

LASTİKLER

Lastik basıncı ve aşınması

Lastiklerinizin daima doğru basınç değerlerinde şişirildiğinden emin olunuz. Bu, lastiklerin ömrünü artıracak gibi yol tutuşunu ve emniyetinizi de artırır.

Lastik basınçlarını iki haftada bir ve uzun yolculuklardan önce kontrol ediniz.

Kontrolü lastik hava basınç saati ile yapınız. Lastik basınçlarının, yan sayfadaki basınç değerleri ile aynı olması gerekir.

Lastik basınçlarının yanlış olması düzensiz aşınmaya neden olur.

A- Doğru basınç: Lastik homojen şekilde aşınır.

B- Normalden az basınç: Lastik daha çok kenarlardan aşınır.

C- Normalden fazla basınç: Lastik daha çok merkezden aşınır.

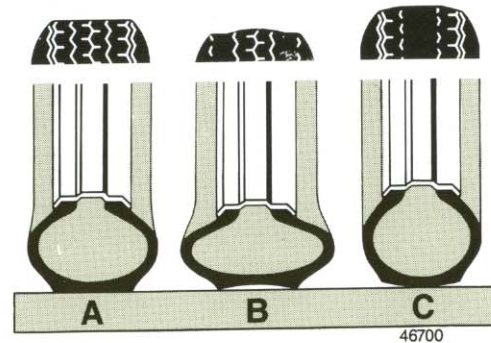

LASTİKLER

Lastiklerinizi daima soğuk iken kontrol ediniz.

Bunun sebebi, otomobil hareket halinde iken lastik basınçlarının artmasıdır. Bu yüzden eğer lastikleri sıcak iken kontrol ederseniz tablo değerlerine 0,3 bar (~4 psi) eklemeniz gerekir.

Normalden az basınç, seyir halinde lastiklerin aşırı ısınmasına neden olur. Aşırı ısınma lastiğe kalıcı zararlar verebilir.

Lastik dişlerinin derinliği 1,5 mm den daha düşük olmamalıdır. Diş derinliğinin azalması yol tutuşunu azaltır. Ancak her ihtimale karşı ıslak yollarda daima çok dikkatli olunuz.

Lastik yanaklarında düzensiz aşınmalar, kesilmeler olup olmadığını kontrol ediniz. Eğer düzensiz aşınmalar görürseniz sebebini tespit etmek için yetkili bir **Tofaş-Fiat** servisine gidiniz.

Lastik Basınçları *

	Şahin S - Şahin 1.4 Doğan S - SLX Doğan 1.6 i.e. SLX	Kartal S- SLX Kartal Kartal 1.6 i.e. SLX
NORMAL YÜK		
Ön	1.8 (26)	1.8 (26)
Arka	2.0 (29)	2.2 (32)
TAM YÜK		
Ön	1.8 (26)	1.8 (26)
Arka	2.2 (32)	2.4 (35)

*Bar ve psi cinsinden verilmiştir. Klimalı otomobiller için ön lastik basınçları bu değerlerden 0.2 bar (-3 psi) daha yüksek olacaktır.

Otomobili sık sık bozuk yollarda kullanmak, kaldırım taşlarına, kasislere ve diğer nesnelere çarpmak lastiklere zarar verebilir.

Eğer lastiğiniz patlarsa değiştirmek için mümkün olan en kısa zamanda durunuz. Bu durumda hareket etmek patlak lastiğe ve janta çok zarar verecektir. Lastikte herhangi bir hasar olup olmadığı daima lastik janttan sökülerek kontrol edilmelidir. Lastik kullanılmadan da eskiebilir. Dişlerde veya yanaklarda oluşan çatlaklar lastiğin eskidiğinin işaretleridir. Bu lastikler bir uzman tarafından kontrol edilmelidir. Otomobilin üzerinde 6 yıldan fazla kalan lastikler de kontrol edilmelidir.

Yedek lastik dikkatle kontrol edilmeli, eğer iyi durumda değil ise en kısa zamanda değiştirilmelidir. Kesinlikle ucuz ve kaplama yapılmış lastik kullanmayınız. Tubeless lastiklerde hiç bir zaman iç lastik kullanılmaz.

Eşit aşınmayı sağlamak için her 10.000-15.000 kilometrede bir lastiklerin yerlerini değiştiriniz (aynı taraftaki; öndeki lastik arkaya, arkadaki lastik öne gelecek şekilde).

Lastiklerin yerini asla çapraz şekilde değiştirmeyiniz.



Yol tutuşu lastik basınçlarından da etkilenir. Bu sebeple lastik basınçlarını düzenli olarak kontrol ediniz.

Fren veya yakıt sisteminin hortumlarının kontrolü için; Periyodik Bakım Tablosu'na dikkatlice uyunuz. Ozon, yüksek sıcaklıklar ve sistem içerisinde uzun süre sıvı bulunmaması; hortumlarda sertleşmelere ve muhtemel kaçaklara sebep olabilecek çatlaklara neden olur. Bu sebeple, dikkatlice kontrol edilmeleri gerekir.

Zincir kullanımı otomobilin kullanıldığı ülkenin kurallarına göre uygulanır.

Zincirler arka lastiklerin üzerine takılmalıdır (arkadan itişli araçlar için).

Zincirler ilk takıldığında; yaklaşık 30 metre gittikten sonra durarak zincirleri tekrar germeniz gerekir.

Zincirler takılı iken, lastiklere zarar vermemek için yavaş gidiniz. Kar olmayan yollarda zinciri çıkartınız.

Sadece küçük profilli zincirler kullanınız. (maksimum zincir yüksekliği=12mm).



Zincirler takılı iken yavaş gidiniz. Çukurlardan, basamaklardan ve kaldırımlardan kaçınınız ve kar olmayan yollarda uzun süre gitmeyiniz. Aksi takdirde; lastiklere, süspansiyon ve direksiyon sistemine zarar verebilirsiniz.

ÖN (VE ARKA) CAM SİLECEKLERİ

Silecek süpürgeleri ve su fıskiyesi

Silecek süpürgelerini periyodik olarak temizleyip, kontrol ediniz. Temizlenmemiş süpürgeler görevlerini düzgün olarak yapmayacaktır. Eğer süpürgeyi şekli bozulmuş veya aşınmış ise değiştiriniz. Silecek süpürgelerinin daima her ikisi de aynı zamanda değiştirilmelidir (biri aşınmamış olsa bile).

Camları ve silecek süpürgelerini temizlemek için alkol veya cam suyu kullanınız.



Ön cam su fıskiyesi



Arka cam su fıskiyesi
(Kartal tiplerinde)

Silecek süpürgelerinin değiştirilmesi

Silecek süpürgelerinin biri aşınmamış olsa bile her ikisini de aynı zamanda değiştirmek gerekir. Bu işlem için silecek kolları 13 mm lik anahtar ile sökülmelidir.

Sökme işlemine başlamadan önce süpürgelerin cam üzerindeki pozisyonlarını keçeli kalem veya bant ile işaretleyiniz. Böylece yeni süpürgeler doğru pozisyonda takılacaktır. Silecek kollarının karışmaması için önce kolların birini sökerek işlemi yapınız.

Doğan S - SLX, Kartal S-SLX

Silecek süpürgesinin otomobile bağlantı mili üzerinde bulunan somunu sökünüz. Sileceği komple dışarı alınız ve değiştiriniz.



ÖN (VE ARKA) CAM SİLECEKLERİ

Şahin S - Şahin 1.4 - Kartal

Silecek süpürgesini değiştirmek için; silecek kolunu bir elinizle tutarak, diğer elinizle süpürge bağlantı parçasını resimdeki ok yönünde iterek silecek kolundan çekip çıkartınız. Yenisini takarken emniyet piminin geçme sesini duyana kadar süpürge bağlantısını silecek kolunun içindeki yuvasına oturtunuz.

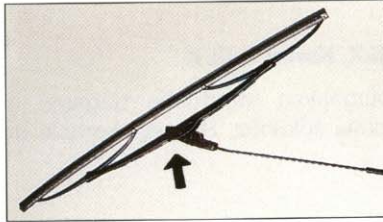

Kötü havada görüşü azaltacağından dolayı, aşınmış silecek süpürgeleri ile yola çıkmak tehlikelidir.

Bazı basit önlemler ile silecek süpürgelerinin zarar görme ihtimalini azaltabilirsiniz:

- Sıcaklık sıfır derecenin altına düştüğünde; silecek süpürgelerinin donarak cama yapışıp yapışmadığını kontrol ediniz. Eğer gerekiyor ise, buz çözücü bir malzeme ile çözülmelerini sağlayınız.
- Cam üzerinde biriken karları temizleyiniz. Bu şekilde; silecek süpürgelerini korur ve elektrikli ön cam silecek motorunun zorlanıp, fazla ısınmasını engellemiş olursunuz.
- Ön ve arka cam sileceklerini kuru cam üzerinde çalıştırmayınız.

FAR YIKAMA SİSTEMİ (mevcut ise)

Püskürtücülerin iyi durumda ve temiz olup olmadıklarını kontrol ediniz.

Uzun veya kısa farlar yanıyor iken, ön cam yıkama çalıştırılır ise, far yıkama sistemi (mevcut ise) otomatik olarak devreye girer.

KLİMA SİSTEMİ (mevcut ise)

Kışın manuel klima sistemi en azından haftada bir kez 15 dakika süre ile çalıştırılmalıdır.

Yaz gelmeden önce, sistemi bir **Tofaş-Fiat** servisinde kontrol ettiriniz.



Sistem; kazara sızması halinde çevreye zarar vermeyen R134a soğutucu gazı ile çalışır. Kesinlikle R12 gazını kullanmayınız. Bu gaz, sistem elemanları ile uyumlu değildir ve çevreye zarar veren kloroflorokarbid (CFC) içerir.

Otomobilin korunması

TOFAŞ kimyasal etkiler yüzünden oluşan paslanmaya karşı korunma konusunda çok büyük adımlar atmış bulunmaktadır. Paslanmaya neden olan kimyasal etkiler aşağıda özetlenmiştir;

- Hava kirliliği (şehir içi sanayi bölgelerinde).
- Havadaki nem ve tuz (deniz kenarlarında veya sıcak, nemli iklimlerde).
- Mevsim şartları (örneğin kış mevsiminde yollara serpilen tuzlar).

Otomobil hareket halinde iken kalkan tozun, kumun, çakıl taşlarının otomobilin tabanında ve boyasında aşındırıcı etkisi vardır.

Bu karmaşık problemin çözümü için aşağıdaki yüksek teknolojiye sahip çözümler uygulanmaktadır;

- Paslanmaya ve aşınmaya karşı dirençli boya ve boyama sistemlerinin kullanılması.
- Otomobilin karoserinde paslanmaya karşı yüksek dirençli galvanizli sacların kullanılması.

- Taban kaplamasının daha geniş kapsamlı tatbiki ve motor bölmesinin koruyucu kaplaması, metale çok üstün dayanım sağlamaktadır.

- Dış etkiye açık kritik bölgelerde, örneğin kapı kenarları, tampon altları ve çamurluk içlerinde koruyucu astarların kullanılması.

- Hava kirliliğine karşı dayanıklı boya kullanılması.

- Karoser konstrüksiyonunun, paslanmaya neden olan su tutmayı önleyici şekilde açık kesitli kenar ve yan traverslerden meydana gelmesi.

Yukarıda belirtilen faktörler otomobili kullandığınız yerin iklimine göre farklılıklar göstermesine rağmen, eğer otomobilinizin bakımını iyi yaparsanız ömrü daha da uzayacaktır.

Bundan sonraki sayfalarda otomobilinizin karoser, boya ve trim bakımını en iyi şekilde yapmanız için gerekli bilgiler verilmektedir.

Karoser ve boya

Boya, sadece otomobilin görünümü için değil aynı zamanda altındaki sacı korumak içindir.

Boya üzerinde oluşan, alttaki saca kadar işlemiş çizikler veya çentikler paslanmayı önlemek için hiç vakit kaybedilmeden rötuşlanmalıdır.

Bu işlem için daima otomobilin orijinal boyasını kullanınız (Boya tanıtım plakası üzerinde yazılıdır - Otomobilin Teknik Özellikleri bölümüne bakınız).

Boyanın iyi durumda kalabilmesi için otomobilinizi düzenli olarak yıkayınız. Hava kirliliğinin yüksek düzeyde olduğu alanlarda veya ağaç altına park ettiğinizde yıkama daha sık yapılmalıdır.

Boyanın üzerindeki kuş pisliklerini derhal temizleyiniz. Çünkü ürik asit boya için zararlıdır. Daha sonra mümkün olan en kısa zamanda otomobilinizi yıkayınız.

Otomobili yıkarken önce düşük basınçlı su ile ıslatınız. Sonra yumuşak bir süngerinde %2-4 kadar oto yıkama sabunu veya başka deterjan olan suya batırarak yıkayınız.

Otomobili duruladıktan sonra güderi ile kurulayınız. Suyun kalabileceği; kapı çerçeveleri, motor kaputu, bagaj kaputu, far yuvaları gibi kısımları da kurutmak gerekir. Otomobili yıkadıktan hemen sonra garaj gibi kapalı yerlere park etmeyiniz. Suyun buharlaşabilmesi için hava sirkülasyonu gereklidir.

Motor kaputu sıcak iken veya uzun süre güneşte park edilmiş otomobili, cilaya zarar vermemek için hemen yıkamayınız.

Boyanın orijinal parlaklığını korumak için boya üzerinde koruyucu bir tabaka oluşturan silikonlu cila gibi özel ürünler kullanınız. Eğer boya üzerinde mat alanlar oluşur ise hafif etkili pasta cila ile boyayı eski haline getiriniz.

ÖNEMLİ Otomobil; soğuk ve kontak anahtarı **STOP** pozisyonunda iken yıkanmalıdır. Otomobili yıkadıktan sonra, çeşitli koruyucu elemanların (lastik körükler ve çeşitli muhafazalar gibi) çıkmadığından ve zarar görmediğinden emin olunuz.



Deterjanlar suları kirletir. Bu sebeple; otomobilin, yıkama esnasında kullanılan suyun toplanıp, atılabileceği bir yerde yıkanması gerekir.

Otomobilin alt kısmı

Karoserin alt kısmındaki parçaların hepsine, üstün teknikler kullanılarak koruyucu kaplama tatbik edilmiştir. Buna rağmen özellikle otomobil kötü hava şartlarında kullanılıyor ise otomobilin alt kısımlarının düzenli olarak kontrol edilmesi gerekir.

Alt kısım kontrolünün diğer bir amacı da mekanik parçaların durumlarının kontrolüdür.

Tespit edilecek herhangi bir problem için vakit kaybedilmeden bir **Tofaş-Fiat** yetkili servisine başvurmak gerekir.

Bazı şasi elemanlarında sızdırmazlık tapaları mevcuttur. Kontrol esnasında tapaları sökerek paslanma olup olmadığını araştırınız.

Otomobil sık sık sert iklimli bölgelerde kullanılıyor ise şasi elemanlarına ve kapı kenarlarına koruyucu maddeler uygulanmalıdır.

Uygun koruyucu ürünler, karoser atölyelerinde her **iki yılda bir** (sert iklimli bölgelerde her yıl) kış başlangıcında, otomobilin alt kısımlarına uygulanmalıdır.

Pas garantisinin geçerli olması için, garanti karnesinde belirtilen şartlara uymaya dikkat ediniz.

Camlar

Camları uygun bir cam temizleyici kullanarak temizleyiniz. Camları çizmemek veya iz bırakmamak için daima temiz bir bez kullanınız.

ÖNEMLİ Rezistansa zarar vermemek için rezistanslı arka camın iç kısmını rezistanların yönüne paralel olarak yavaşça siliniz.

Motor bölmesi

Motor bölmesi, her kış mevsiminin sonunda yoldan yapışan tuzların temizlenmesi için yakanmalıdır.

Dış plastik parçaların temizliği

Dış plastik parçaların temizliği, otomobilin yıkama işlemleri ile aynıdır.

Eğer dış plastik parçalar yıkanarak temizlenemiyor ise uygun bir plastik temizleyici ile kullanım talimatlarına uyularak temizlenebilir. Boya temizlik maddelerini asla plastik için kullanmayınız.

Otomobilin içinin bakımı da önemlidir.

Paslanmaya neden olmaması için paspasların altında su olmadığını kontrol ediniz (örneğin şemsiyelerden damlayan sular).

Koltuk döşemelerindeki tozu yumuşak bir fırça ile alınız. Eğer koltuklar çok kirli ise sabunlu su ile nemlendirilmiş bir sünger ile siliniz.

Deri koltuklardaki kirler veya kurumuş lekeler az nemli bir bez veya güderi ile silinerek çıkartılabilir. Lekeyi ıslattıktan sonra kalan sıvı veya artıkları kuru bir bez ile siliniz (ovalamayınız).

Daha sonra sabunlu su ile nemlendirilmiş yumuşak bir bez veya güderi ile hafifçe siliniz.

Lekeyi çıkartamıyor iseniz uygun bir döşeme temizleyicisi kullanınız. Kullanım talimatlarını uygulamayı unutmayınız.

Gösterge tablosunun temizliği için alkol kullanmayınız.

İç plastik parçalarda silikonlu plastik parlaticılar kullanmaktan kaçınınız. Çünkü bu parlaticılar plastik parçaların görünümünü değiştirir. Temizlik için sabunlu su, sulandırılmış alkol (gösterge tablosu için kullanılamaz) veya plastikler için imal edilmiş özel deterjanlar kullanınız.



Otomobilin içinde aerosol kutuları bulundurmuyunuz. Bunların patlama tehlikesi vardır. Aerosol kutularının 50°C den daha fazla sıcaklığa maruz kalmamaları gerekir: güneş altında iken otomobil içindeki sıcaklık bu rakamın üzerine çıkabilir.

Eğer otomobilinizi bir kaç ay kullanmayacaksanız aşağıdaki önerileri uygulayınız.

- Otomobilin boyasını temizleyip korumak için silikon cila yapınız, ayrıca kromajlı parçaları uygun bir temizleyici ile siliniz.
- Otomobili kapalı, kuru ve yeterli havalandırması olan bir yere park ediniz.
- El frenini indiriniz.
- Akü kablolarını çıkartınız.
- Bütün silecek süpürgelerini söküp, talk pudrası sürdükten sonra bagaja koyunuz. Silecek kolları ile ön cam / arka cam arasına birer karton koyunuz.
- Camları 2 santimetre kadar indiriniz.
- Otomobilinizin üzerini örtünüz. (Nemi tutacak tipte plastik veya naylon örtüler kullanmayınız).
- Lastik basınçlarını 2,5 bar (36 psi) yapınız ve zaman zaman kontrol ediniz.
- Ayda bir akü şarjını kontrol ediniz. Eğer gerekiyor ise aküyü yavaş şarj cihazı ile şarj ediniz (24 saatte).
- Motor soğutma suyunu boşaltmayınız.

TEKNİK ÖZELLİKLER

ARAÇ TANITIM PLAKALARI	SAYFA 88
MOTOR	SAYFA 89
AKTARMA ORGANLARI	SAYFA 91
FRENLER	SAYFA 92
SÜSPANSİYON	SAYFA 92
TEKERLEKLER	SAYFA 93
DİREKSİYON - ÖN DÜZEN AYARI	SAYFA 93
ELEKTRİK SİSTEMİ	SAYFA 94
BOYUTLAR	SAYFA 95
PERFORMANS	SAYFA 96
AĞIRLIKLAR - YAKIT TÜKETİMİ	SAYFA 97
KAPASİTELER	SAYFA 98
YAĞ VE SIVILARIN TEKNİK ÖZELLİKLERİ	SAYFA 100

Otomobilinizin teknik özelliklerinin açıklandığı bu bölüm; rakamlar, sınıflandırmalar, ölçüler ve tablolar ile doludur. Bu; bir anlamda Tofaş otomobilinizin kimlik kartıdır. Bu bölüm, size otomobili tanıtır ve onun size mükemmel sürüş zevkini tattırması için bir araya gelen bütün özellikleri teknik bir dille açıklar.

ARAÇ TANITIM PLAKALARI

1. Şasi kod numaraları

Motor bölümünde sağ amortisör kulesi üzerindedir.

* NM 4131 B 00 * 00000001 *

2. Motor kod numaraları

Şahin 1.4, Şahin S, Doğan S-SLX, Kartal, Kartal S-SLX :
Motor bloğunun ön kısmında su pompasının sağ yanındadır.

Şahin 1.4 : 131 F4 016.0000000

Şahin S , Kartal : 131 D2 016.0000000

Doğan S-SLX, Kartal S-SLX : 131 D1 016.0000000

Doğan 1.6. i.e. SLX - Kartal 1.6 i.e. SLX : 131 F3 016.0000000

Tanıtım plakası (motor bölümünde far traversi üzerinde sağda)

	A	
	B	
	C	
	D	
	E	
	F	
G		
H		
I		

A. İmalatçı firma

B. Şasi seri numarası

C. Azami yüklü ağırlık

D. Römorkla birlikte azami yüklü ağırlık

E. Ön dingil kapasitesi

F. Arka dingil kapasitesi

G. Motor kodu

H. Tip kodu

I. Ünite no

Boya tanıtım plakası (bagaj kapağının iç kısmındadır)

A
B
C
D

A. İmalatçı firma

B. Renk ismi

C. Renk kodu

D. Pötuş boyası imalatçı kodu

MOTOR

Motor özellikleri

	Doğan 1.6 i.e. SLX Kartal 1.6 i.e. SLX	Doğan S - SLX Kartal S-SLX	Şahin S Kartal	Şahin 1.4
Motor kodu	131 F3.016	131 D1.016	131 D2.016	131 F4. 016
Motor tipi	4 zamanlı	4 zamanlı	4 zamanlı	4 zamanlı
Silindir sayısı	tek sıra 4	tek sıra 4	tek sıra	tek sıra
Silindir çapı x kurs mesafesi mm	86.4 x 67.4	86.4 x 67.4	86.4 x 67.4	80.5 x 67.4
Motor hacmi cm ³	1581	1581	1581	1372
Sıkıştırma oranı	9.2:1	9.2:1	8.3:1	8.3:1
Beygir gücü hp (SAE)	96 (5500 dev/dak)	96 (5800 dev/dak)	92 (5500 dev/dak)	82 (5500 dev/dak)
Tork kgm (DIN)	12.8 (3000 dev/dak)	13.5 (3250 dev/dak)	12.6 (3250 dev/dak)	10.8 (3500 dev/dak)

Zamanlama

	Doğan 1.6 i.e. SLX Kartal 1.6 i.e. SLX	Doğan S - SLX Kartal S-SLX	Şahin S Kartal	Şahin 1.4
Tip	sohc	sohc	sohc	sohc
Kam mili tahriki	triger kayışı	triger kayışı	triger kayışı	triger kayışı
Emme açılma (BTDC) ÜÖN dan önce	7°	7°	7°	10°
Emme kapanma (ABDC) AÖN dan sonra	35°	35°	35°	44°
Emme açılma (BBDC) AÖN dan önce	37°	37°	37°	50°
Emme kapanma (ATDC) ÜÖN dan sonra	5°	5°	5°	4°
Motor soğuk iken supap ayarları				
- Emme mm	0.4 ± 0.05	0.4 ± 0.05	0.4 ± 0.05	0.4 ± 0.05
- Egzoz mm	0.5 ± 0.05	0.5 ± 0.05	0.5 ± 0.05	0.5 ± 0.05

MOTOR

Yakıt sistemi

	Doğan 1.6 i.e. SLX Kartal 1.6 i.e. SLX	Doğan S - SLX Kartal S-SLX	Şahin S - Şahin 1.4 Kartal
Tip	SPI; IAW 16F M. Marelli 38 MM 35 Kuru termostatik kontrollü	Hava emişli karbüratör Kuru termostatik kontrollü	Hava emişli karbüratör Kuru termostatik kontrollü
Hava filtresi			
Yakıt Pompası	Elektrikli tip	Mekanik diyaframli tip	Mekanik diyaframli tip
Karbüratör, yakıt besleme sistemi	Sabit yakıt basıncında beslenen tek bir enjektörün kullanıldığı yakıt püskürtme sistemi. (SPI)	WEBER 32/34 TLDE 29/150 WEBER 32/34 TLDE 29/550 (klimalı) dikey, çift boğazlı; kapış pompası, manuel jikle, hızlı rölanti ve yakıt kesme tertibatlı	WEBER 32/34 TLDE 29/150 dikey, çift boğazlı; kapış pompası, manuel jikle, hızlı rölanti ve yakıt kesme tertibatlı
Rölanti devri	850 ± 50 dev/dak	850 ± 50 dev/dak	850 ± 50 dev/dak
Rölantide CO oranı	< 0.5% (Katalitik konvertör sonrası)	1 ± 0.5%	1 ± 0.5%

Ateşleme sistemi

	Doğan 1.6 i.e. SLX Kartal 1.6 i.e. SLX	Doğan S - SLX Kartal S-SLX	Şahin S Kartal	Şahin 1.4
Tip	Elektronik ateşleme	Elektronik ateşleme	Elektronik ateşleme	Elektronik ateşleme
Ateşleme sırası	1-3-4-2	1-3-4-2	1-3-4-2	1-3-4-2
Referans avansı	10°	10°	10°	10°±1°30'
Fiat	-	V45 LSR	V45 LSR	-
Bujiler	Magneti Marelli	F8 LCR	-	F7 LCR
	Bosch	WR6 DC	WR6 DC	WR7 DC
	Champion	RN7 YC	RN7 YC	RN9 YC
Buji tırnağı açıklığı mm	0.85 - 0,95	0.7 - 0.8	0.7 - 0.8	0.7



Yakıt besleme sistemi üzerinde; yanlış bir şekilde veya sistemin teknik özelliklerini dikkate almadan yapılacak değişiklik veya tamiratlar, yangın tehlikesi ile birlikte arızalara sebep olabilir.

Yağlama sistemi

By-pass emniyet supaplı dişli yağ pompası. Tam akışlı kartuş yağ filtresi

Yağlama basıncı

100°C de 3.4 - 4.9 bar (3.5 - 5 kg/cm²)

Soğutma sistemi

Genleşme kabı ile birlikte radyatör ve santrifüj su pompası.

Sıcaklık kontrollü radyatör fanı mevcuttur.

Kavrama

Kendinden ayarlı, mekanik kumandalı, pedal boşluğu yok. Ayarlanabilir pedal yüksekliği.

Vites kutusu

Motor ile aynı hızda tam senkromeçli, 5 ileri bir geri vitesli.

Vites kumanda sistemi, dik pozisyonlu şaftın kontrol ettiği 3 adet enine vites seçme çubuğundan meydana gelir.

Dişli oranları

1. vites	3.543
2. vites	2.139
3. vites	1.377
4. vites	1.000
5. vites	0.868
Geril vites	3.526

Diferansiyel ünitesi

Dişli oranı 4.1:1 (10/41) Hipoid tiptir.

Hidrolik servofrenli.

Önler

Disk. Her tekerlekte ayrı bir fren silindiri.

Arkalar

Kampanalı tip. Her tekerlekte ayrı bir fren silindiri

Ön ve arka tekerlekler için ayrı sistemler ve arka tekerlekler için fren regülatörü mevcuttur.

Balatalı pabuçlar otomatik ayarlı.

El freni

Mekanik kol kumandalı. Arka tekerleklerde etkili. Ayarı içeriden yapılmalıdır.

Ön

Birbirinden bağımsız süspansiyonludur. Amortisör taşıyıcısı ön aksa bağlanmıştır. Helezon yay tablası amortisör taşıyıcı üzerindedir.

Denge çubuğu salıncak için reaksiyon çubuğu görevi de yapar.

Arka

4 adet boylamasına ve bir adet de enlemesine reaksiyon çubukları ile çelik gövdeye bağlıdır. Çubukların ucunda lastik burçlar mevcuttur. Helezon yaylar ve çift tesirli hidrolik amortisörler aynı eksende çalışır. Kartal tiplerinde arka amortisörler yayların dışında müstakil bağlantılıdır.

Boyutlar

	Jantlar	Lastikler
Şahin S-Şahin 1.4	5 J x 13"H1	165 SR 13
Kartal	5 1/2 Jx14"H2	185/70 R 14
Doğan S	5 J x 13"H1	185/70 R 13
Kartal S	5 1/2 Jx14"H1	185/70 R 14
Kartal SLX	5 1/2 Jx14"H2	185/70 R 14
Kartal 1.6 i.e. SLX	5 1/2 Jx14"H2	185/70 R 14
Doğan SLX	5 1/2 Jx14"H2	185/65 R 14
Doğan 1.6 i.e. SLX	5 1/2 Jx14"H2	185/65 R 14

Önemli not

Tubeless lastiklerde asla iç lastik kullanmayınız. Jantları takarken daima orijinal bijon kullanınız.

Kar zincirleri

İzin verilen maksimum zincir yüksekliği 12 mm dir. Yaklaşık 30 m. gittikten sonra, zincirlerin gergin olup olmadığını kontrol ediniz.

Sürekli yağlı kremayer - pinyon dişli sistemi, darbeleri sönmüleme, ayarlanabilir direksiyon yüksekliği ve hidrolik direksiyon (bazı tiplerde mevcuttur).

Asgari dönüş daireesi çapı : 10.3 m

Direksiyon turu :

- manuel 3.4 tur

- hidrolik 3 tur

Ön düzen ayar değerleri (yüksüz durumda)

Kamber 0° 00' ±30'

Kaster 4° 30' ±30'

Toe in 7mm ±1 mm

ELEKTRİK SİSTEMİ

Akü

Şasi : negatif uç

Kapasite : 45 Ampersaat (20 saatlik deşarj süratinde)

Soğukta motor çevirme gücü (-18° C) : 220 A

Alternatör

AA 125R - 14V - 55A

Doğan 1.6 i.e. SLX ve Kartal 1.6 i.e. SLX tipleri için;

A 1151 - 14 V - 65 (klimasız) ve 85 A (klimalı)

Entegre voltaj regülatörü ile birlikte 9 diyotlu doğrultucu

Marş motoru

Şahin 1.4 - Şahin S Doğan S-SLX Kartal-Kartal S-SLX	Doğan 1.6 i.e. SLX Kartal 1.6 i.e. SLX
E80 - 1/12	E80E-09/12



Elektrik sistemi üzerinde; yanlış bir şekilde veya sistemin teknik özelliklerini dikkate almadan yapılacak değişiklik veya tamiratlar, yangın tehlikesi ile birlikte arızalara sebep olabilir.

BOYUTLAR

Şekilde gösterilen boyutlar milimetre birimindedir.

Doğan S -SLX - 1.6 i.e. SLX, Şahin S

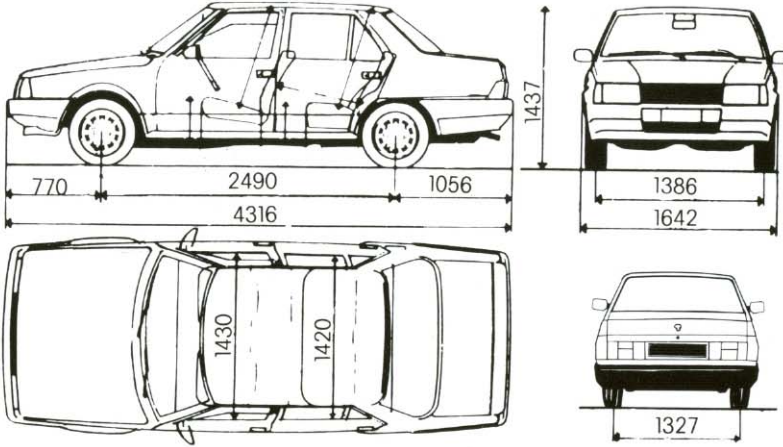

Kartal S-SLX - 1.6 i.e. SLX, Kartal

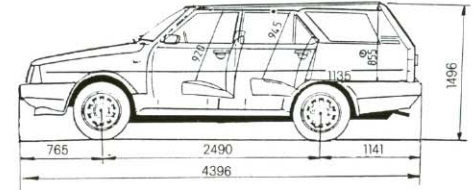

Otomobilin yüksekliği yüksüz iken alınmıştır.
Bagaj hacmi : 400 dm³

Bagaj hacmi arka koltuk normal durumda iken
846 dm³ dür. (SAE)

Arka koltuk yatık iken: 2054 dm³ dür.

PERFORMANS

Performans

	Doğan S-SLX - Kartal S-SLX Doğan 1.6 i.e.SLX- Kartal 1.6 i.e. SLX		Şahin S	Şahin 1.4	Kartal
	Maksimum hızlar km/sa	170	168	165	162
1. Vites	46		46	46	46
2. Vites	78		78	78	78
3. Vites	126		126	126	126
4. Vites	165		160	160	160
5. Vites	170-168		165	162	165
Geri Vites	50		50	50	50

Maksimum tırmanabilme eğimi (otomobil tam yüklü)

	Doğan S - SLX Doğan 1.6 i.e.SLX	Kartal S - SLX Kartal 1.6 i.e.SLX	Şahin S	Şahin 1.4	Kartal
	1. Vites	% 39	% 36	% 39	% 37
2. Vites	% 22	% 20	% 20	% 18	% 20
3. Vites	% 14	% 12	% 13	% 12	% 12
4. Vites	% 10	% 9	% 9	% 8	% 9
5. Vites	% 7	% 6	% 6.5	% 6	% 6
Geri Vites	% 40	% 37	% 38	% 37	% 37

100 km'ye ulaşma süresi (sn)	Doğan S - SLX	Doğan 1.6 i.e. SLX	Kartal S - SLX	Kartal 1.6 i.e. SLX	Şahin S	Şahin 1.4	Kartal
		13.1	13.2	13.4	13.5	13.2	13.5

AĞIRLIKLAR-YAKIT TÜKETİMİ

Ağırlıklar (kg)

	Doğan 1.6 i.e. SLX	Doğan S-SLX	Kartal 1.6 i.e. SLX	Kartal S - SLX	Şahin S	Şahin 1.4	Kartal
Boş ağırlık (yakıt, yedek lastik, takım çantası dahil)	1040	985	1100	1060	945	935	1060
Otomobilin taşıyabileceği yük (5 kişi + 50 kg)	410	465	450	490	465	475	490
Otomobilin azami yüklü ağırlığı	1450	1450	1550	1550	1410	1410	1550
Römork çekme kapasitesi (kg) - Frenli	1100	1100	1100	1100	1100	1100	1100

Otomobil özel ekipmanlara (çeki kancası gibi) sahip ise; yüksüz ağırlık artacağından, izin verilen azami yük değerleri de azalır.

Yakıt Tüketimi

	Doğan 1.6 i.e.SLX	Doğan S Doğan SLX	Kartal 1.6 i.e SLX	Kartal S Kartal SLX	Şahin S	Şahin 1.4	Kartal
90 km/h sabit hızda (lt/100 km)	6.4	6.5	6.5	6.6	6.8	6.6	6.9

KAPASİTELER

Kapasiteler	Şahin S - Şahin 1.4 Doğan S-SLX -1.6 i.e. SLX Kartal-Kartal S-SLX -1.6 i.e. SLX		Tavsiye edilen ürünler (Karakteristikler için sayfa 100'e bakınız.)	
	dm3 litre	kg	Doğan S-SLX-1.6 i.e SLX Kartal S-SLX-1.6 i.e SLX	Şahin S - Şahin 1.4 Kartal
Yakıt deposu (rezerv dahil) Rezerv	50-45*** 5-7	- -	Süper benzin Kurşunsuz benzin *	Normal benzin / kurşunsuz benzin
Soğutma sistemi	7.50	-	Saf su ve Fiat Parafyunun %50 karışımı	Saf su ve Fiat Parafyunun %50 karışımı
Karter ve filtre	4.20	3.750	Selenia 20W/50	Selenia 20W/50
Vites kutusu	1.54	1.4	Tutela ZC 90	Tutela ZC 90
Diferansiyel	1.200	1.100	Tutela W90/MD-A	Tutela W90/MD-A
Direksiyon	0.150	0.135	Tutela W90/MD-A	Tutela W90/MD-A
Fren hidroliği	0.33	-	Tutela PLUS	Tutela PLUS
Ön cam yıkama deposu	2	-	Su ile Arexons DP1 karışımı **	Su ile Arexons DP1 (**) in karışımı **
Ön ve arka cam yıkama deposu (Kartal)	2	-	" "	" "
Far yıkama deposu (SLX)	5	-	" "	" "

* Tüm Doğan 1.6 i.e. SLX ve Kartal 1.6 i.e. SLX tiplerinde kesinlikle kurşunsuz benzin haricinde benzin kullanılmamalıdır. Aksi takdirde katalitik konvertör tahrip olacaktır.

** Yaz mevsiminde 1 litre suya 30 cc DP1 karıştırınız. - 20 ° C 'a kadar sıcaklıklarda yarı yarıya, -20° C 'nin altındaki sıcaklıklarda tamamen AREXONS DP1 kullanınız.

*** Doğan 1.6 i.e. SLX ve Kartal 1.6 i.e. SLX'in yakıt deposu kapasitesi 45 litredir. Kullanılan yağlar FIAT LUBRICANTI yağlarıdır.

KAPASİTELER

Ücretsiz ilk bakımdan sonra yağ ve filtre değişimi

Tavsiye edilen yağ	Değişim periyodu	
	Yağ	Filtre
SELENIA 20W/50	10.000 km veya 12 ay *	10.000 km

* Tozlu bölgelerde ve genellikle şehir içi yollarda yağ değişimi daha sık yapılmalıdır. Seviye tamamlarken farklı özellikte yağ kullanmayınız.

Bir motorun çalışması sırasında belirli sınırlar içinde yağ tüketimi gerekli ve normaldir. Yeni bir motor; pistonlar, segmanlar ve supap mekanizması birbirine tam alışmadığı için daha fazla yağ tüketir. Yağ tüketimi motor teknolojisine göre farklılık gösterir. Yağ tüketimi yağın viskozitesi, kalitesi ve aracın kullanım şartlarına bağlıdır. Özellikle araç yüksek devirlerde veya sürekli durma-kalkma şeklinde kullanıldığında yağ tüketimi artacaktır.

Yağ tüketimi

Yağ tüketim miktarı maksimum 0,5 lt/1000 km dir. Tüm araçlarda her 500 km de bir yağ seviyesi kontrol edilmelidir.

Fiat yağlarının ve sıvılarının dengi ürünler hakkında Tofaş-Fiat yetkili servislerinden bilgi alabilirsiniz.

YAĞ VE SIVILARIN TEKNİK ÖZELLİKLERİ

ÜRÜN KARAKTERİSTİKLERİ

Kullanılan ürün	KARAKTERİSTİKLER	TAVSİYE EDİLEN FIAT KARŞILIĞI	KULLANIM YERİ
Benzinli motor yağları	SAE 20 W/50 dört mevsimlik yağ; API, SG, CCMC-G4 spesifikasyonlarını karşılar	SELENIA 20W/50 VS MAX 20W/50	Çalışma aralığı* -15°C ile 48°C arası
Transmisyon için yağ ve gresler.	SAE 80W/90, aşınmayı önleyici katkılı yağ API - GL3	TUTELA ZC 90	Hipoid dişli olmayan vites kutusu ve diferansiyellerde
	SAE 80 W EP katkılı yağ. API-GL4 ve MIL-L-2105 spesifikasyonlarını karşılar	TUTELA ZC 80/S	Otomatik olmayan vites kutusu ve diferansiyellerde.
	SAE 80 W/90 EP katkılı standart ve kilitleli diferansiyeller için yağ. API-GL-5 ve MIL-L-2105D spesifikasyonlarını karşılar	TUTELA W 90/MDA	Hipoid diferansiyellerde, kilitleli diferansiyel, direksiyon kremayerinde.
	Molibden sülfür katkılı, lityum sabunlu EP katkılı gres.	TUTELA MRM 2	Sabit hız mafsallarında
	Lityum sabunlu gres. NLGI sınıfı 3.	TUTELA MR 3	Tekerlek yataklarında, direksiyon bağlantılarında
Direksiyon kremayer yağı	Lityum sabunlu gres, NLGI sınıfı 000 Molibden sülfür katkılıdır.	TUTELA K 854	Direksiyon kutusu

(*) -15°C nin altındaki sıcaklıklarda SAE 10 W/40 yağını kullanınız.

YAĞ VE SIVILARIN TEKNİK ÖZELLİKLERİ

Kullanılan ürün	KARAKTERİSTİKLER	TAVSİYE EDİLEN FIAT KARŞILIĞI	KULLANIM YERİ
Fren hidrolik yağları	SAE J 1703, CUNA NC 956-01, NHT SA 116 DOT 3	TUTELA PLUS 3	Fren hidrolik sistemi
	SAE J 1703, CUNA NC 956-01, NHT SA 116 DOT 4	TUTELA TOP4	Fren hidrolik sistemi
	Fren hidroliğine uygun gres.	TUTELA SP 349	Fren regülatörü bağlantı burçları
Antifriz	Etilen glikol bazlı donmaya ve korozyona karşı katkılı CUNA NC 956-16	PARAFLU 11	Su ile % 50 oranında karışımı -35° C ye kadar donmayı önler.
Ön cam/far yıkama suyu	Su ile alkol ve katkıların karışımı. CUNA NC 956-11	AREXONS DP1	Sulandırılmış veya sulandırılmamış.
Şasi greşi.	Lityum sabunlu gres NLGI sınıfı 1.	TUTELA JOTA 1	Su ile temasta olmayan yerlerde
Hidrolik Direksiyon yağı	SAE 10 W, ZF TE-ML 09/14 LEV, ATF DEXRON 11 D LEV	TUTELA GI/A	Hidrolik direksiyon sistemi

FİHRİST

Acil durumda yapılacaklar	53
Otomobilin bakımı	65
Otomobilin kullanılışı	41
Otomobilin tanıtımı	7
Teknik özellikler	87
A acil durumda motorun çalıştırılması	43
Ağırlıklar	97
Aksesuarlar	36
Akü	
- motorun takviye ile çalıştırılması.....	60
- bakım	74
- şarj	61
- teknik özellikler	94
Alternatör	94
Alternatör kayışı gerginliği	73
Anahtarlar	10
Araç sahibi tarafından satın alınan aksesuarlar	50
Araç tanıtım plakaları	88
Arka koltukların bagaj kapasitesini arttırmak için katlanması	32
Arka cam rezistansı	20-24
Arka cam yıkama	24
Arka iç stop lambası	37
Arka sis lambaları	20-24
Arka sis lambaları ampul değişimi	57
Arka dış lambaların ampullerinin değişimi	57
Ateşleme sistemi	90

B

Bagaj	
- kapasitesi	95
- kapasitenin artırılması	32
- açılması ve kapatılması	32
- aydınlatma ampulünün değişimi	59
Bagaj aydınlatma lambası	37
Bakım	66
Başlıklar	26
Boyutlar	95
Bujiler	
- bakım	76
- teknik özellikler	90

C

Cam buğusunun alınması ve defrostu	
- arka cam	20-24
- ön cam ve yan camlar	15-18
Camların temizlenmesi	84
Cam yıkama suyu	72
Çakmak	36
Çeki braketleri	61
Çocuk emniyet kilitleri	31

D iferansiyel ünitesi	91	Günlük kilometre sayacı	12
Dikiz aynaları	28	Güvenli kullanım	
Direksiyon kilidi	10	- dağlık bölgelerde	47
Direksiyon sisteminin teknik özellikleri	93	- direksiyona geçmeden önce	45
Direksiyon yükseklik ayarı	25	- gece kullanım	46
Dişli oranları	91	- karlı ve buzlu yollarda kullanım	47
Doküman cepleri.....	38	- seyahat halinde	45
Dörtlü flaşör	20-23	- siste kullanım	47
		- yağmurda kullanım	46
E konomik kullanım	48	H arita lambaları	37
Elektrik sistemi	94	Hava filtresi, filtre elemanının değişimi	73
Elektrik kumandalı camlar	31	Havalandırma	15-17
Elektronik kontrol üniteleri	75	Hava yönleticileri	15-17
El freni uyarı lambası	13	Hortumlar	78
Emisyon kontrol sistemlerinin bakımı	48		
Emniyet kemerleri	26	I sıtma ve havalandırma	14
F ar ampullerinin değişimi	57	İ ç aydınlatma lambaları	36
Far yıkama	23-81	- ampullerin değişimi	58
Farların ayarlanması	34	İç temizlik	85
Far kumanda kolu	22-23		
Faydalı aksesuarlar	51	J antlar	93
Frenlerin teknik özellikleri	92		
Fren hidrolik sıvısı	71	K apasiteler (Yakıt,yağ ve sıvılar)	98
G östergeler	12		
Gösterge tablosu	11		
Güneş siperlikleri	38		

Kapılar	
- çocuk emniyet kilitleri	31
- merkezi kilit sistemi	30
- elektrik kumandalı camlar	31
Kar zincirleri	78
Karoser	82
Katalitik konvertör	39
Kilometre saati, kilometre sayacı	12
Klima	18-81
Koltuk ayarları	25
Kontakt anahtarı	10
Kriko	54
Kül tablası	36
L amda sensörü	39
Lastik basınçları	77
Lastik değişimi	54
M aksimum hızlar	96
Marş motoru	94
Merkezi kilit sistemi	30
Motor bölmesinin temizliği	84
Motor devir saati	12
Motor hararet göstergesi	12
Motor kaputunun açılması ve kapatılması	33
Motorun çalıştırılması	42
Motor teknik özellikleri	91

O kuma lambası ampulünün değişimi	59
Otomobilin çekilmesi	62
Otomobilin kaldırılması	54
Otomobilin yıkanması	83

Ö n cam yıkama	21-24
Ön düzen ayar değerleri (toe-in)	93
Ön koltukların pozisyon ayarı	25
Ön panel	8
Ön sinyal ampullerinin değişimi	57
Ön sis lambaları ampul değişimi	57

P ark etme	44
Park lambaları	22-23
Periyodik bakım tablosu	67
Performans değerleri	96
Plaka lambaları ampul değişimi	57
Plastik parçaların temizliği	84

R adyatör fanı	34
Rezerv yakıt	12

S aat	38
Seviye kontrolleri	70
Sigortalar	60
Silecek süpürgelerinin kontrolü ve değişimi	79
Silecek kumanda kolu.....	79

Sinyaller	
- kumanda kolu	20-24
- ampullerin deęiřimi	57
Soęutma sistemi	91
Soęutma suyu	71
Stop lambaları ampul deęiřimi	57
Supap ayarları	89
Süspansiyon teknik özellikleri	92

T anıtim plakaları	88
Tırmanabilme eęimi	96
Torpedo gözü	36
Torpedo gözü aydınlatma ampulünün deęiřimi	58

U yarı lambaları	13
Uzun far ampullerinin deęiřimi	57
Uzun süreli park	85

Ü cretsiz bakım kuponu	66
-------------------------------------	----

V ites kolu	44
Vites kutusu - diferansiyel yaęı seviye kontrolü ve deęiřimi	70-71

Y aę filtresi	70
Yaęlama	70
Yaęlama sistemi teknik özellikleri	91

Yaęlar	
- motor yaęı	70
- teknik özellikler	100
Yaę tüketim deęerleri	99
Yakıt deposunun doldurulması	35
Yakıt depo kapaęı	35
Yakıt göstergesi - uyarı lambası	12
Yakıt sistemi	90
Yakıt tüketim deęerleri	97

Z amanlama deęerleri	89
-----------------------------------	----



OPAR, OTOMOBİLİNİZ İÇİN TAVSİYE EDİLEN SEÇİMDİR.